

**ELEMENTI DI CONTENIMENTO TERRA**

|                      |                                   |
|----------------------|-----------------------------------|
| Nome commerciale     | <b>AB CLASSIC 6°</b>              |
| Linea                | <b>Muri di contenimento terra</b> |
| Finiture disponibili | <b>SPLITTATA</b>                  |
| Peso elemento (kg)   | <b>41</b>                         |
| Impiego previsto     | <b>MURI CONTENIMENTO TERRA</b>    |

**CARATTERISTICHE TECNICHE**

|                     |                  |   |                   |
|---------------------|------------------|---|-------------------|
| Lunghezza (mm)      | <b>450</b>       | Densità calcestruzzo (kg/m <sup>3</sup> )           | <b>2250 ± 10%</b> |
| Larghezza (mm)      | <b>270</b>       | Peso parete a struttura chiusa (kg/m <sup>2</sup> ) | <b>450</b>        |
| Altezza (mm)        | <b>200</b>       | Peso parete a struttura aperta (kg/m <sup>2</sup> ) |                   |
| Superficie in vista | <b>450 x 200</b> | Peso parete in posa alternata (kg/m <sup>2</sup> )  |                   |

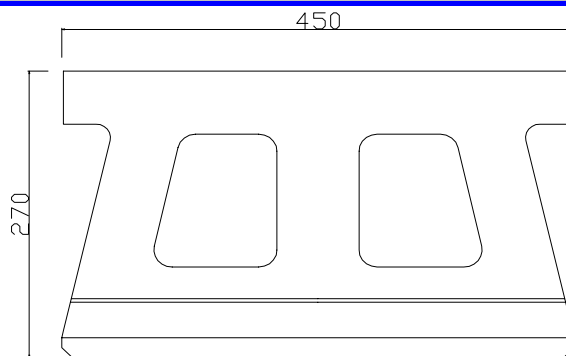
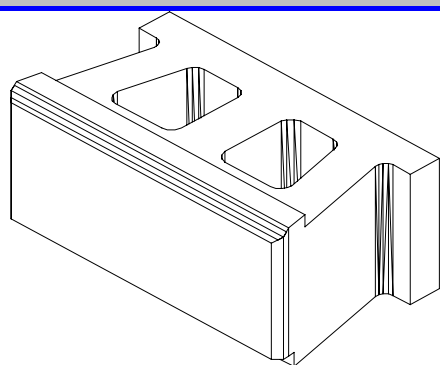

**Voce di capitolato:**

Elementi prefabbricati in calcestruzzo aventi dimensioni: lunghezza cm 45, altezza cm 20, profondità cm 27, per la formazione di muro denominato AB CLASSIC (SERIE CLASSIC) con finitura splittata (prodotto brevettato da ALLAN BLOCK), prodotto da azienda con sistema qualità aziendale certificato secondo la norma UNI EN ISO 9001, di altezza costante/variabile m..... circa, secondo il profilo altimetrico del terreno e/o le sezioni tipo, indicate sui disegni esecutivi. L'esecuzione potrà avvenire secondo le istruzioni fornite dal produttore/fornitore del materiale e le scelte della D.L., avendo cura della stabilità interna ed esterna del sistema di contenimento facendo riferimento agli elaborati progettuali, dove la sovrapposizione e l'accostamento degli elementi saranno effettuati tenendo conto della particolare forma e distribuzione delle facce d'appoggio, per garantire un corretto appoggio/incastro orizzontale e verticale ed ottenere i risultati statici ed estetici desiderati e previsti. Gli elementi dovranno essere posati in corsi alternati, avendo cura di mantenere l'inclinazione naturale del muro a 6°, previa realizzazione della fondazione, ove necessario appositamente armata, sulla quale sarà ricavata la superficie d'appoggio per il primo corso di elementi. Il riempimento/il contrasto, retrostante il muro dovrà essere di spessore pressoché costante e dovrà essere prevista la realizzazione di riporto con materiale drenante (ciotoli, ghiaia a struttura aperta), interposto fra il muro ed il materiale retrostante di riempimento per uno spessore di almeno 30 cm per l'altezza totale prevista del muro, riempiendo con lo stesso anche le cavità interne dei blocchi. Adeguato drenaggio dovrà comunque essere realizzato sotto la fondazione. I blocchi e tutto il materiale di riporto, retrostante il muro per 1 m di spessore, dovranno essere adeguatamente compattati con idonea piastra vibrante a strati non superiori a 20 cm di spessore se roccia incassante e 10 cm per terreno preso in loco. Per altezze predeterminate andrà valutata in sede progettuale l'adozione di idonee geogriglie con appropriate caratteristiche di resistenza a trazione longitudinale e trasversale. Il tutto dovrà essere realizzato secondo le specifiche del produttore dei manufatti prefabbricati e secondo le prescrizioni della D. L.

|   |  |   |
|---|--|---|
| Magnettil s.p.a.  | <b>SEDE LEGALE E AMMINISTRATIVA</b>  |     |
|   | Via Don Angelo Pedrinelli, 118 - 24030 Carvico (BG)<br>Tel. 0354 383 311 Fax 035 794 230 |   |
| 24030 Palazzago (BG) - S.S. Briantea,18   |  | Tel. 0354 383 311 - Fax 035 540 090   |
| 12048 Sommariva Bosco (CN) - Regione Belvedere  |  | Tel. 0172 561 111 - Fax 0172 552 31   |
| 33070 Vigonovo di Fontanafredda (PN) - Via La Croce, 24                               |  | Tel. 0434 599 211 - Fax 0434 569 763  |
| 45100 Sarzano di Rovigo (RO) - Via Capitello, 56                                      |  | Tel. 0425 490 364 - Fax 0425 490 423  |
| 40024 Castel San Pietro Terme (BO) - Zona industriale Cà bianca - Via Degli Artigiani |  | Tel. 051 941 609 - Fax 051 944 972  |
| <b>UFFICIO COMMERCIALE:</b>   |  |   |
| 24030 Palazzago (BG) - S.S. Briantea,18   |  | Tel. 0354 383 430 - Fax 035 556 091   |