

DATI TECNICI

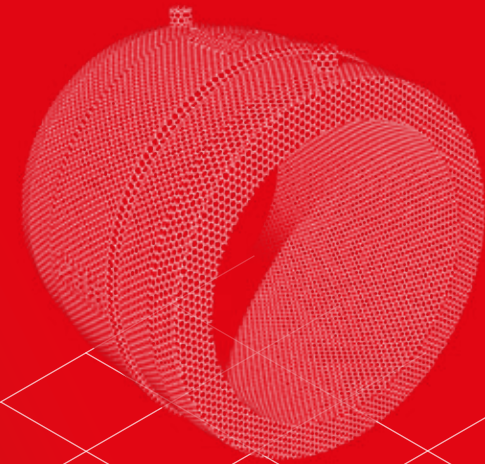
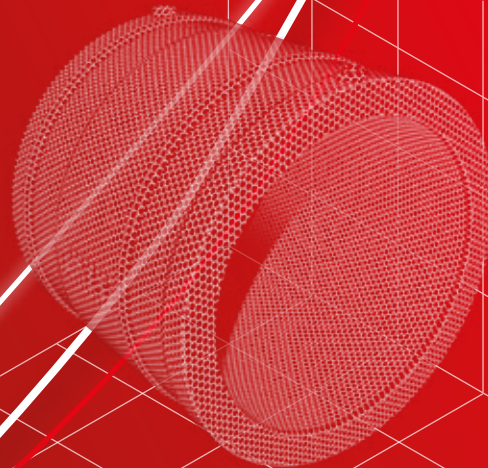
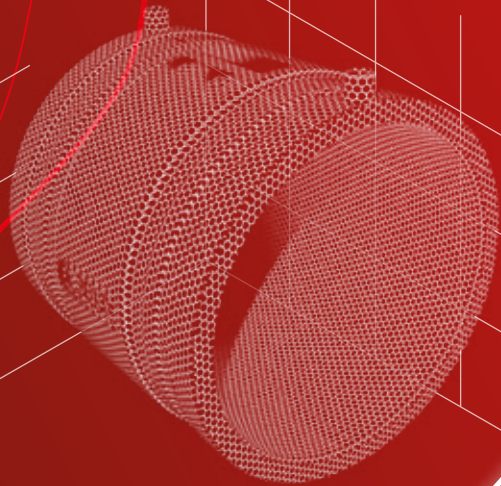

CONNECTING WORLDS

// EDIZIONE FEBBRAIO 2020

DATI TECNICI	// 5	
RACCORDI TESTA/TESTA	// 15	
RACCORDI DI TRANSIZIONE	// 29	3
RACCORDI ELETTROSALDABILI	// 47	
SALDATRICI PER ELETTROFUSIONE	// 65	
ACCESSORI	// 71	
SALDATRICI PER POLIFUSIONE TESTA/TESTA	// 77	

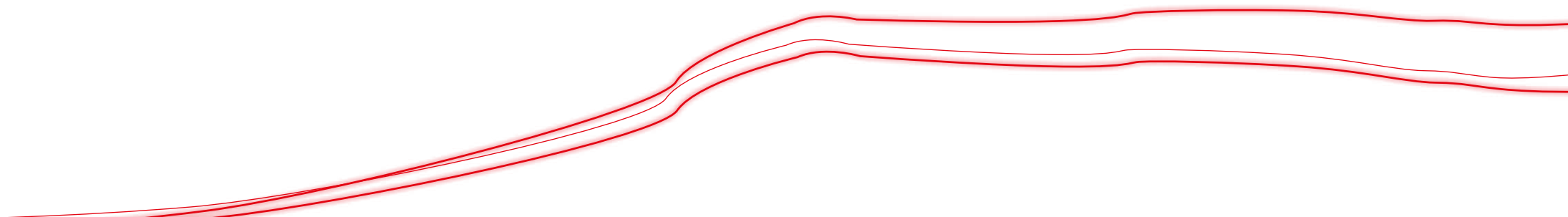



DATI TECNICI

DEFINIZIONI // CLASSIFICAZIONE DEL POLIETILENE //
MATERIALE BASE // CONTROLLI SUI PRODOTTI // MARCATURA //
ACCREDITAMENTO LABORATORIO // MARCHI DI CONFORMITÀ //
CERTIFICAZIONE SISTEMA QUALITÀ // CERTIFICAZIONE AMBIENTALE //
DIMENSIONI TUBI-RACCORDI // PRESSIONI // DIMENSIONI //

// DEFINIZIONI

Con riferimento alle norme UNI, EN e ISO, nella presente pubblicazione sono utilizzate le seguenti definizioni geometriche:

d_n	DIAMETRO NOMINALE	diametro specificato di un tubo o raccordo in PE espresso in millimetri
e_n	SPESSORE NOMINALE DI PARETE	designazione numerica dello spessore di parete di un tubo o raccordo in PE espresso in millimetri
d_e	DIAMETRO ESTERNO QUALUNQUE	diametro esterno misurato in un qualsiasi punto della circonferenza di un tubo o del codolo di un raccordo in PE espresso in millimetri
d_{em}	DIAMETRO ESTERNO MEDIO	valore della misura della circonferenza esterna di un tubo o del codolo di un raccordo in PE diviso per π espresso in millimetri
SDR	RAPPORTO DIMENSIONALE NORMALIZZATO	rapporto fra il diametro nominale d _n e lo spessore nominale di parete e _n
D	DIAMETRO NOMINALE TUBO ACCIAIO	diametro nominale di un tubo in acciaio espresso in pollici o in millimetri
G	DIAMETRO FILETTO GAS	dimensione della parte filettata espressa in pollici

// CLASSIFICAZIONE DEL POLIETILENE

La classificazione del polietilene stabilita dalle norme ISO e dalle norme UNI EN avviene in base al parametro MRS = MINIMUM REQUIRED STRENGTH, ovvero la resistenza minima prevista che il polietilene deve garantire dopo 50 anni di esercizio alla temperatura di 20 °C.

Ad ogni MRS è associato un valore di sforzo di progetto sigma (σ_s design stress), derivato dall'MRS dividendolo per il coefficiente di progetto (C), che nel caso del trasporto dell'acqua la norma UNI EN 12201 pone pari a 1,25.

DESIGNAZIONE	MPa	
	MRS	σ_s (C=1,25)
PE 80	8,0	6,3
PE 100	10,0	8,0

La scelta del tipo di polietilene determina la pressione nominale PN del tubo/raccordo. Per il trasporto dell'acqua il PN corrisponde alla pressione di esercizio ammissibile (PFA) in bar che può essere sostenuta alla temperatura di 20 °C, per un periodo di 50 anni, basata sul coefficiente di progetto.

// MATERIALE BASE

CARATTERISTICHE	VALORI TIPICI	UNITÀ DI MISURA	METODI DI PROVA
DENSITÀ	958 – 959	$\frac{\text{kg}}{\text{m}^3}$	ISO 1183-1
INDICE DI FLUIDITÀ (MFR) 5 KG/190 °C	0,23 – 0,45	g/10 min	ISO 1133-1
CARICO DI SNERVAMENTO A TRAZIONE	23 – 25	MPa	ISO 527
ALLUNGAMENTO A ROTTURA	≥ 350	%	ISO 527
CONTENUTO CARBON BLACK	2,0 – 2,5	%	ISO 6964
COEFFICIENTE DI DILATAZIONE TERMICO LINEARE	$2,0 \times 10^{-4}$	$\frac{\text{m}}{\text{m } ^\circ\text{C}}$	
TEMPERATURA DI INFRAGILIMENTO	- 80	°C	ASTM D746

I raccordi della gamma EUROSTANDARD sono stampati ad iniezione con resine in polietilene del tipo PE 100 e PE 100-RC idonee ad essere impiegate nelle reti di trasporto di gas combustibili, acqua e fluidi in pressione in genere.

Le caratteristiche sono rispondenti alle norme UNI EN 1555, UNI EN 12201 e UNI EN ISO 15494. Le resine impiegate, normalmente addizionate all'origine con carbon black per conferire la stabilizzazione ai raggi UV, sono idonee al contatto con acqua potabile e sostanze alimentari ai sensi del D.M. 21 marzo 1973 e del D.M. n. 174 del 6 aprile 2004.

I raccordi EUROSTANDARD sono saldabili con tubi e raccordi in PE 80 e PE 100 aventi indice di fluidità 0,2 - 1,4 g/10 min (ISO 1133-1 5 kg / 190 °C).

I raccordi in PE 100 possono essere saldati con tubi e raccordi in PE 80 e viceversa, sia con il sistema di polifusione testa/testa (purchè con stesso spessore nominale e stesso diametro nominale) sia mediante elettrofusione.

// CONTROLLI SUI PRODOTTI

La linea di raccordi EUROSTANDARD è costantemente controllata durante tutto il processo produttivo in accordo con quanto stabilito dai piani interni di autocontrollo derivati dalle norme UNI EN 1555, UNI EN 12201 e UNI EN ISO 15494, per i raccordi. Le attività di test vengono condotte con continuità nel completo rispetto degli standard stabiliti dalle norme di riferimento e prevedono prove di tipo meccanico e di tipo fisico, eseguite sia sui raccordi che sulla materia prima. In particolare la produzione è sottoposta ai seguenti test:

INDICE DI FLUIDITÀ IN MASSA (MFR)

UNI EN ISO 1133-1

CONTROLLO DIMENSIONALE - ESAME DELL'ASPETTO - VERIFICA DELLA MARCATURA - RESISTENZA ELETTRICA

UNI EN 1555

UNI EN 12201

UNI EN ISO 15494

UNI EN ISO 3126

RESISTENZA ALLA PRESSIONE IDROSTATICA INTERNA A 20 °C E 80 °C

UNI EN ISO 1167

RESISTENZA ALLA TRAZIONE SU RACCORDI TESTA/TESTA

ISO 13953

RESISTENZA ALL'URTO SU COLLARI DI DERIVAZIONE

UNI EN 1716

PROVE DI DECOESIONE SU RACCORDI ELETTRISALDABILI (PEEL TEST E CRUSH TEST)

ISO 13954

ISO 13955

ISO 13956

TEMPO DI INDUZIONE ALL'OSSIDAZIONE (OIT)

ISO 11357-6

// MARCATURA

I raccordi EUROSTANDARD presentano le seguenti indicazioni incise sul raccordo e/o riportate su etichetta:

	marchio del fabbricante
I00001 01/20	lotto di produzione e/o mese ed anno di fabbricazione
PN _	pressione nominale d'esercizio a 20 °C per l'impiego con acqua
S _	serie gas del tubo
SDR _	rapporto dimensionale normalizzato
d _	diametro nominale del raccordo (mm)
PE 100	tipo di materia prima impiegata
UNI _ EN _ ISO _	norme di prodotto
RINA	marchi di conformità
GRADO B	tolleranza dimensionale

Sui raccordi elettrosaldabili è applicato il codice a barre contenente i parametri di saldatura secondo norma ISO 13950 e quello con i dati di tracciabilità del raccordo secondo norma ISO 12176-4.

// ACCREDITAMENTO LABORATORIO

Il Laboratorio EUROLAB, appartenente a Eurostandard, opera in conformità ai requisiti della norma UNI CEI EN ISO/IEC 17025:2018 ed è accreditato da ACCREDIA - l'Ente Italiano di Accreditamento - con numero di accreditamento 0740L.

L'accREDITAMENTO attesta la competenza tecnica del Laboratorio relativamente al campo di accreditamento riportato nell'Elenco Prove allegato al certificato di accreditamento, scaricabile dal sito www.accredia.it. Sul medesimo sito è possibile verificare la vigenza dell'accREDITAMENTO.

// MARCHI DI CONFORMITÀ

Eurostandard ha in concessione la licenza d'uso del Marchio di Qualità RINA con riferimento alle norme UNI EN 12201-3, EN 12201-3, UNI EN 1555-3, EN 1555-3, UNI EN ISO 15494, EN ISO 15494 per i raccordi riportati negli allegati ai relativi Certificati di Conformità.

Per informazioni sulla validità dei Certificati di Conformità visitare il sito www.rina.org.

I Certificati di Conformità con i relativi allegati sono scaricabili dal sito www.eurostandard.it



Eurostandard ha inoltre in concessione la licenza d'uso di numerosi altri marchi di conformità di primari organismi di certificazione internazionali operanti nello specifico settore, dei quali si riportano di seguito alcuni esempi.

Per informazioni sulla validità dei relativi Certificati di Conformità e sull'applicabilità ai singoli raccordi contattare Eurostandard.



// CERTIFICAZIONE SISTEMA QUALITÀ

ISO 9001

II SISTEMA EUROSTANDARD DI GESTIONE PER LA QUALITÀ coinvolge e coordina tutte le attività svolte in azienda al fine di perseguire l'ottimizzazione degli standard qualitativi. Ciò avviene in base alle indicazioni contenute nella norma ISO 9001, che specifica i requisiti per un'organizzazione che ha l'esigenza di dimostrare la propria capacità di fornire con regolarità prodotti o servizi che soddisfino i requisiti del cliente e quelli cogenti applicabili, e che desidera accrescere la soddisfazione dei propri clienti.

La gestione codificata e controllata delle attività aziendali è descritta nei documenti che compongono il Manuale di Sistema e nelle relative procedure tecniche e gestionali.

La funzione "Qualità & Ambiente" garantisce l'integrazione delle molteplici attività che concorrono a determinare la qualità dei prodotti forniti e del sistema stesso.

La corretta gestione della documentazione consente la completa tracciabilità del prodotto attraverso il numero di lotto o di altri codici assegnati durante la produzione.

La politica per la qualità di Eurostandard è pubblicata sul sito www.eurostandard.it.



// CERTIFICAZIONE AMBIENTALE

ISO 14001

II SISTEMA EUROSTANDARD DI GESTIONE PER L'AMBIENTE coinvolge e coordina tutte le attività svolte in azienda al fine di minimizzare gli impatti ambientali derivanti dalle stesse e prevenire l'inquinamento.

Ciò avviene in conformità alle prescrizioni della norma ISO 14001, che specifica i requisiti di un sistema di gestione ambientale che un'organizzazione può utilizzare per migliorare le proprie prestazioni ambientali e raggiungere gli esiti attesi e da essa stessa definiti, tra cui il soddisfacimento degli obblighi di conformità e il raggiungimento degli obiettivi ambientali.

Le modalità di gestione e controllo delle attività aziendali sono descritte in modo esaustivo all'interno del Manuale di Sistema e delle procedure ambientali.

La politica per l'ambiente di Eurostandard è pubblicata sul sito www.eurostandard.it.



// DIMENSIONI TUBI/RACCORDI

UNI EN 12201
UNI EN 1555
UNI EN ISO 15494

PE 100	SDR 17	SDR 11	SDR 7,4
	PN 10	PN 16	PN 25
d _n	spessore e _n (mm)		spessore e _n (mm)
20	1,8 3,0 ★	2,0 3,0 ★	3,0
25	1,8 3,0 ★	2,3 3,0 ★	3,5
32	2,0 3,0 ★	3,0	4,4
40	2,4 3,0 ★	3,7	5,5
50	3,0	4,6	6,9
63	3,8	5,8	8,6
75	4,5	6,8	10,3
90	5,4	8,2	12,3
110	6,6	10,0	15,1
125	7,4	11,4	17,1
140	8,3	12,7	19,2
160	9,5	14,6	21,9
180	10,7	16,4	24,6
200	11,9	18,2	27,4
225	13,4	20,5	30,8
250	14,8	22,7	34,2
280	16,6	25,4	38,3
315	18,7	28,6	43,1
355	21,1	32,2	48,5
400	23,7	36,3	54,7
450	26,7	40,9	61,5
500	29,7	45,4	
560	33,2	50,8	
630	37,4	57,2	
710	42,1	64,5	

★ spessore minimo imposto dalla UNI 9034 per distribuzione gas

// PRESSIONI D'ESERCIZIO DI RETI IN PE PER IL TRASPORTO DI ACQUA

UNI EN 12201

°C	PRESSIONE (bar) OPERATIVA MASSIMA IN FUNZIONE DELLA TEMPERATURA DEL FLUIDO TRASPORTATO					
	PN 8	PN 10	PN 12,5	PN 16	PN 20	PN 25
20	8,0	10,0	12,5	16,0	20,0	25,0
30	7,0	8,7	10,9	13,9	17,4	21,8
40	5,9	7,4	9,3	11,8	14,8	18,5

// PRESSIONI D'ESERCIZIO DI RETI IN PE PER LA DISTRIBUZIONE DI GAS COMBUSTIBILI

D.M. 16.04.2008

SDR ★	DIAMETRI CONSENTITI (mm)	PE 80 PRESSIONE (bar)	PE 100 PRESSIONE (bar)
17	≥ 50	3,1	3,8
11	≥ 16 ★	5	5

★ spessore minimo imposto dalla UNI 9034

// DIMENSIONI

Le quote sono espresse in mm e valgono quali quote nominali e di riferimento; i pesi sono espressi in grammi.

EUROSTANDARD si riserva di modificare in ogni momento geometrie e dimensioni.

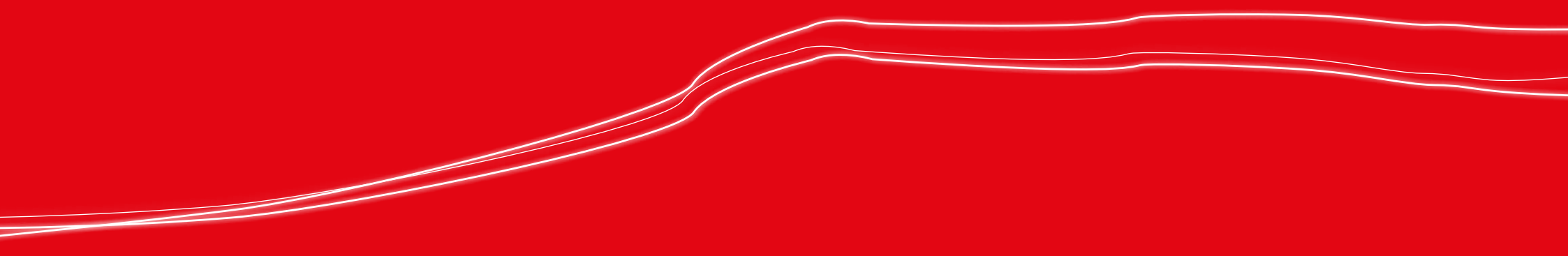



RACCORDI TESTA/TESTA

GOMITO 90° // GOMITO 45° // CURVA 90° E 45° A SETTORI // TE 90° //
TE 90° RIDOTTO STAMPATO // TE 90° RIDOTTO ASSEMBLATO // CARTELLA //
CARTELLA PER VALVOLA A FARFALLA // SISTEMA CARTELLA/FLANGIA PP //
TAPPO // RIDUZIONE //

COD. 20.10

GOMITO 90°

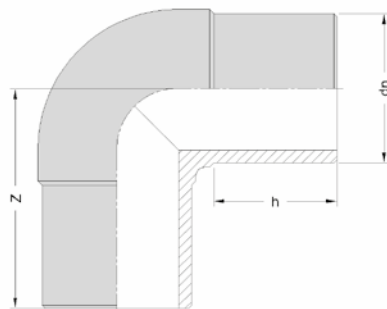

16

DIMENSIONI			PESI		
dn	h	Z	SDR 17	SDR 11	SDR 7,4
			PN 10	PN 16	PN 25
20	49	75		30	
25	53	80		50	
32	59	89		55	65
40	59	85		75	100
50	60	89		120	175
63	68	103		235	310
75	75	130		385	540
90	84	147	470	640	875
110	86	160	780	1050	1460
125	89	159	915	1310	1800
140	94	172	1250	1795	2500
160	115	225	2155	3000	4100
180	121	235	2675	3985	
200	127	252	3335	5100	
225	138	274	5600	7720	
250	143	300	7400	10350	
280	170	343	9976	13757	
315	180	392	12440	18750	
355			•	•	
400			•	•	
450			•	•	
500			•	•	

• a richiesta

- Stampato in PE 100 a codolo lungo
- Saldatura testa/testa sconsigliata per diam. < 63 mm

COD. 20.15
GOMITO 45°

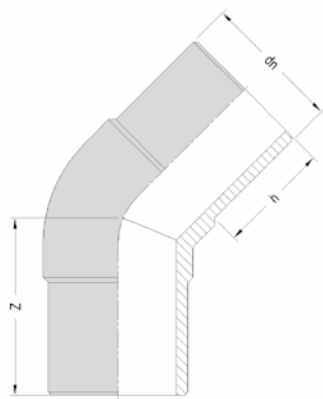

DIMENSIONI			PESI		
dn	h	Z	SDR 17	SDR 11	SDR 7,4
			PN 10	PN 16	PN 25
32	50	64		40	50
40	59	71		65	100
50	60	74		105	150
63	68	85		190	255
75	73	92		290	400
90	83	106	350	480	640
110	84	112	495	720	1000
125	89	125	740	1045	1500
140	95	128	970	1390	1950
160	100	142	1365	1990	2800
180	125	183	2300	3355	
200	131	197	3150	4385	
225	134	213	4360	6110	
250	142	232	5750	8140	
280	170	245	6875	10120	
315	210	318	11980	17000	
355			•	•	
400			•	•	
450			•	•	
500			•	•	

• a richiesta

- Stampato in PE 100 a codolo lungo
- Saldatura testa/testa sconsigliata per diam. < 63 mm

COD. 20.12
CURVA 90° A SETTORI

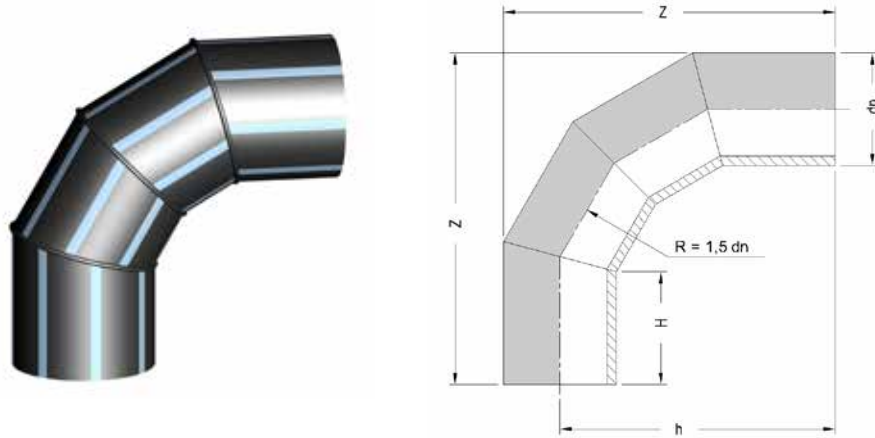

DIMENSIONI *					PESI	
dn	H	Z	h	R	SDR 17	SDR 11
					PN 10	PN 16
355	300	913	737	533	29000	42800
400	300	992	792	600	36700	54350
450	300	1079	854	675	53700	79480
500	300	1166	916	750	66300	98000
560	350	1319	1039	840	94160	139260
630	350	1441	1126	945	126300	186800

COD. 20.17
CURVA 45° A SETTORI

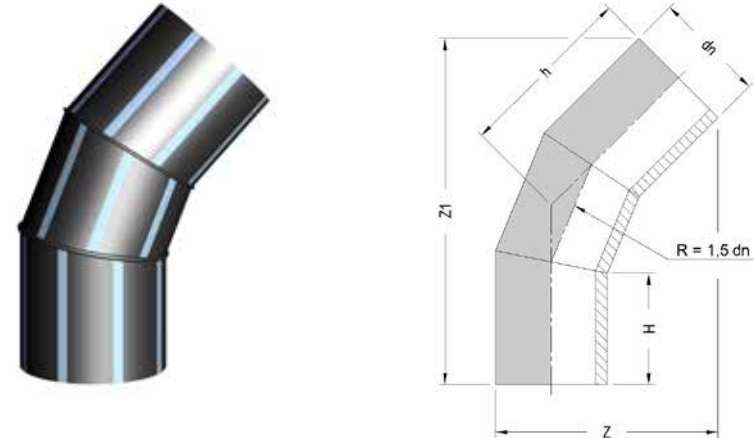

DIMENSIONI *						PESI	
dn	H	Z	Z1	h	R	SDR 17	SDR 11
						PN 10	PN 16
355	300	621	893	449	533	22000	33000
400	300	674	944	470	600	29000	42000
450	300	731	996	490	675	36000	53000
500	300	788	1048	510	750	53000	78400
560	350	892	1197	585	840	66500	98300
630	350	973	1273	615	945	87750	129700

* MISURE E PESI POSSONO SUBIRE VARIAZIONI

_ A richiesta curve 90° e 45° a settori SDR 7,4 PN 25

_ Al PN indicato (del tubo) va applicato un fattore di declassamento: massima pressione operativa ammissibile = PN × 0,8

COD. 20.20
TE 90°

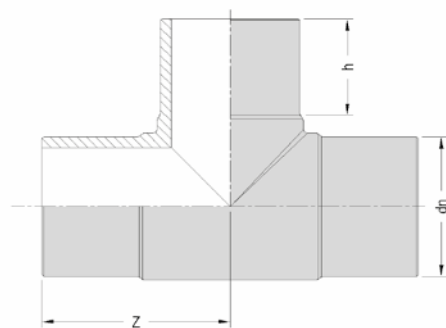
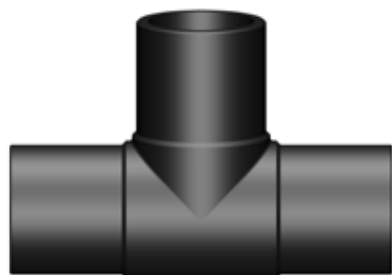

DIMENSIONI			PESI		
dn	h	Z	SDR 17	SDR 11	SDR 7,4
			PN 10	PN 16	PN 25
20	59	80		45	
25	60	76		55	
32	60	82		75	100
40	59	84		115	150
50	60	89		180	250
63	67	103		320	460
75	74	126		540	800
90	80	135	580	850	1170
110	95	162	975	1490	2000
125	90	185	1540	2230	2650
140	95	182	1790	2688	3500
160	106	216	3030	4300	5150
180	124	243	4140	5840	
200	130	259	5150	7780	
225	136	282	7690	11370	
250	142	307	13310	14850	
280	170	358	15783	21571	
315	178	388	21940	29790	
355			•	•	
400			•	•	
450			•	•	
500			•	•	

• a richiesta

- Stampato in PE 100 a codolo lungo
- Saldatura testa/testa sconsigliata per diam. < 63 mm

COD. 20.21

TE 90° RIDOTTO STAMPATO

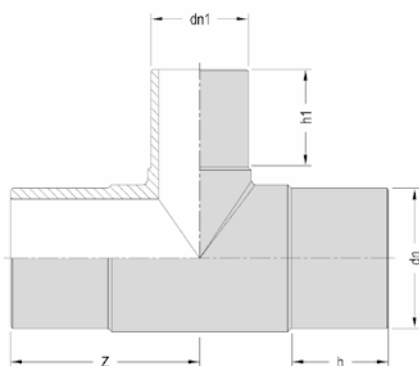
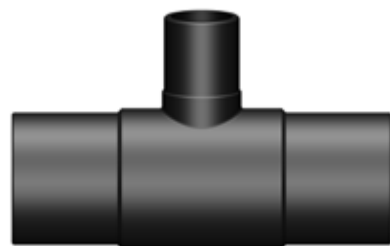

DIMENSIONI					PESI	
dn	dn1	h	h1	Z	SDR 17	SDR 11
					PN 10	PN 16
90	63	90	74	147		830
110	63	87	80	162		1370
110	90	87	89	162		1430
125	63	88	80	185		1970
125	90	88	85	185	1450	2060
125	110	88	88	185	1600	2270
160	90	105	85	216	2630	3680
160	110	105	91	216	2770	3770
200	63	130	80	258		6320
200	110	130	93	258	4710	6520
200	160	130	115	258	4900	7040
225	110	126	90	279	7160	9600
225	160	126	114	279	7500	10090
250	110	136	90	305	9500	12950
250	160	136	114	305	10140	13360

- Stampato in PE 100 a codolo lungo
- Alternativa elettrosaldabile: collare di derivazione (cod. 21.20)

COD. 20.21

TE 90° RIDOTTO ASSEMBLATO

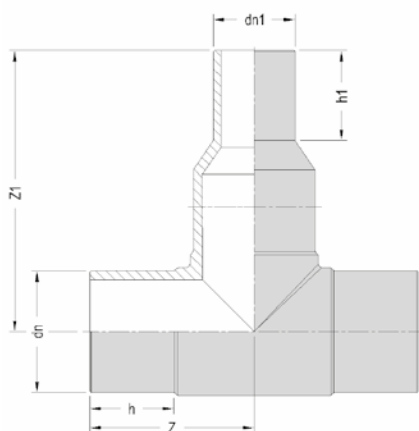
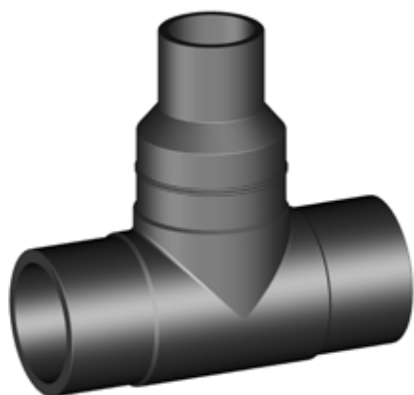

DIMENSIONI						PESI		
dn	dn1	h	h1	Z	Z1	SDR 17	SDR 11	SDR 7,4
						PN 10	PN 16	PN 25
63	32	67	61	103	180		370	570
63	40	67	52	103	175		365	590
63	50	67	57	103	173		440	545
75	40	74	60	126	202		640	871
75	50	74	59	126	208		625	895
75	63	74	67	126	208		660	935
90	50	80	61	135	216	700	975	1490
90	63	80	68	135	224	715		1370
90	75	80	71	135	217	780	1015	1600
110	50	95	57	162	252	1705	1635	
110	63	95	69	162	263	1115		2430
110	75	95	72	162	251	1705	1705	2490
110	90	95	81	162	257	1170		2370
125	75	90	78	185	257	1630	2180	2680
125	90	90	81	185	255			3450
125	110	90	84	185	256			3580
140	90	95	80	182	293	3045	2900	4630
140	110	95	83	182	282	2255	2920	4685
140	125	95	89	182	286	2300	3030	4850

DIMENSIONI						PESI		
dn	dn1	h	h1	Z	Z1	SDR 17	SDR 11	SDR 7,4
						PN 10	PN 16	PN 25
160	110	106	86	216	317			6915
160	125	106	91	216	308	3365	4470	6970
160	140	106	92	216	306	3435	5005	7100
180	125	124	88	243	357	5120	6510	
180	140	124	96	243	360	5190	6645	
180	160	124	101	243	361	5295	6760	
200	140	130	95	259	376	6380	8360	
200	180	130	109	259	379	6510	9400	
225	90	136	90	282	451	8030	10700	
225	125	136	100	282	462	8780	10995	
225	180	136	125	282	436	9030	11960	
225	200	136	130	282	428	9230	12865	
250	180	142	124	307	474	11700	15775	
250	200	142	130	307	469	11450	17420	
250	225	142	134	307	466	12120	16185	
315	160	178	110	388	641	21500	30585	
315	200	178	130	388	608	22815	32595	
315	225	178	138	388	605	24980	30400	
315	250	178	150	388	597	28600	31400	

- A richiesta altri diametri assemblati con riduzione saldata di testa sulla derivazione
- Alternativa elettrosaldabile: collare di derivazione (cod. 21.20)
- Tempi di consegna da concordare in relazione a quantità

COD. 20.30
CARTELLA

22

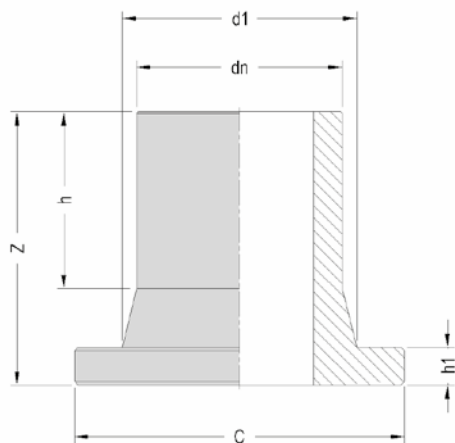

dn	DIMENSIONI									PESI				
	h			h1			Z			d1	C	SDR 17	SDR 11	SDR 7,4
	PN 10	PN 16	PN 25	PN 10	PN 16	PN 25	PN 10	PN 16	PN 25			PN 10	PN 16	PN 25
20			45			7			67	27	45			25
25		48	50		9	10		75	75	33	58		40	45
32		68	69		10	11		96	95	40	68		65	80
40	63	62	69	11	11	12	87	87	94	50	78	70	80	100
50	62	61	66	12	12	13	88	95	94	61	88	100	120	150
63	66	86	65	14	14	16	98	120	96	75	102	145	180	255
75	74	94	68	16	16	18	116	130	109	89	122	250	285	400
90	98	97	81	17	17	20	140	140	121	105	138	350	405	610
110	112	112	87	18	18	21	155	153	128	125	158	485	610	875
125	93	122	107	18	25	28	131	167	161	132	158	505	820	1225
140	104	108	105	18	25	29	154	156	159	155	187	895	1140	1650
160	109	106	104	18	30	29	156	159	160	175	212	1035	1520	2060
180	118	145	114	20	30	36	169	196	175	183	212	1140	1940	2400
200	116	112	112	24	32	36	181	182	188	232	268	2120	3000	3830
225	125	152	143	24	32	36	190	219	209	235	268	2130	3140	4200
250	134	133	123	25	35	40	205	205	203	285	320	3370	4695	5000
280	165	165	164	25	35	40	220	230	234	291	320	3400	5170	•
315	202	205	143	25	35	45	267	275	228	335	370	5300	9200	•
355	200	200		30	40		270	280		373	430	9000	10700	
400	230	230		38	48		308	310		427	482	10500	15150	
450												•	•	
500												•	•	
560												•	•	
630												•	•	

cartella completa di guarnizione NBR

• a richiesta

- Stampato in PE 100 a codolo lungo
- Saldatura testa/testa sconsigliata per diam. < 63 mm

COD. 20.34

CARTELLA PER VALVOLA A FARFALLA

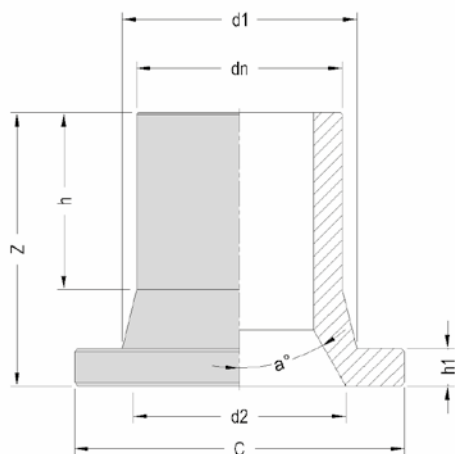

dn	DIMENSIONI								PESI							
	h		h1		Z		d1		C	a°		d2		dn	SDR 17	SDR 11
	PN 10	PN 16	PN 10	PN 16	PN 10	PN 16	PN 10	PN 16		PN 10	PN 16	PN 10	PN 16	Valv. Farf.	PN 10	PN 16
110	112	112	18	18	155	153	125	158		30		104		100	485	
110	112	112	18	18	155	153	125	158		30		104		100		610
140		108		25		156	155	187		35		125		125		1140
160	109	106	18	30	156	159	175	212		30		149		150	1035	
160	109	106	18	30	156	159	175	212		30		161		150		1520
180		145		30		196	183	212		30		160		150		1940
200	116	112	24	32	181	182	232	268		25		210		200	2120	
200	116	112	24	32	181	182	232	268		25		213		200		3000
225	125	152	24	32	190	219	235	268		30		208		200	2130	
225	125	152	24	32	190	219	235	268		30		212		200		3140
250	134	133	25	35	205	205	285	320		25		258		250	3370	
250	134	133	25	35	205	205	285	320		30		265		250		4695
280	165	165	25	35	220	230	291	320		20		255		250	3400	
280	165	165	25	35	220	230	291	320		25		260		250		5170
315	202	205	25	35	267	275	335	370		20		304		300	5300	
315	202	205	25	35	267	275	335	370		25		308		300		9200

_ Stampato in PE 100 a codolo lungo

COD. 20.47 SISTEMA CARTELLA/FLANGIA PP

24

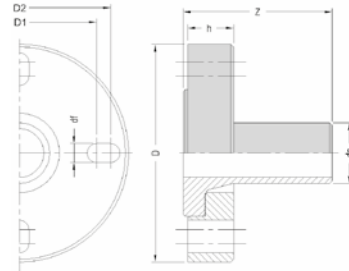

tipo A - cartella e flangia PP

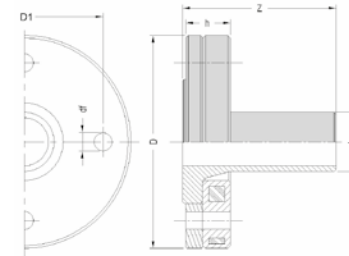

tipo B - cartella, flangia acciaio rivestita PP e anello PP

dn	D ACCIAIO	D	D1	DIMENSIONI				df	NR. FORI	PN	TIPO	PESI
				D2	h	Z	S					
40	32/40	150	100	110	24	87	18	4	PN16	A	320	
50	40/50	165	110	125	28	95	18	4	PN16	A	430	
63	50/60/65	184	125	145	30	120	18	4	PN16	A	590	
75	60/65/80	200	135	160	33	130	18	8	PN16	A	780	
90	80	200	160		33	140	18	8	PN16	A	875	
110	100	220	180		35	124	18	8	PN16	A	1135	
125	100	220	180		35	167	18	8	PN16	A	1365	
140	125	250	210		48	156	18	8	PN16	B	4191	
160	150	285	240		53	159	22	8	PN16	B	5501	
180	150	285	240		53	196	22	8	PN16	B	5880	
200	200	340	295		57	182	22	12	PN16	B	7641	
225	200	340	295		57	219	22	12	PN16	B	8931	
250	250	419	355		66	205	26	12	PN16	B	11425	
280	250	419	355		66	230	26	12	PN16	B	11700	
315	300	478	410		67	275	26	12	PN16	B	19450	
200	200	340	295		57	182	22	8	PN10	B	7331	
225	200	340	295		57	219	22	8	PN10	B	7831	
250	250	395	350		63	205	22	12	PN10	B	11430	
280	250	395	350		63	235	22	12	PN10	B	10500	
315	300	445	400		67	275	22	12	PN10	B	18460	

cartella completa di guarnizione NBR

- Per la corretta funzionalità utilizzare guarnizioni NBR
- Garanzia di massima tenuta
- Nessuna deformazione
- Serraggio dei tiranti/bulloni in sequenza a croce

COD. 20.35
TAPPO

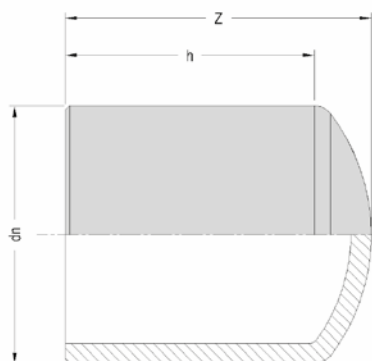

DIMENSIONI			PESI		
dn	h	Z	SDR 17	SDR 11	SDR 7,4
			PN 10	PN 16	PN 25
20	54	59			15
25	60	68		15	20
32	53	59		20	40
40	57	68	31	35	42
50	61	74	37	50	76
63	64	80	65	85	115
75	74	89	100	150	200
90	82	100	165	230	340
110	91	118	270	405	600
125	102	122	350	570	790
140	103	125	450	780	1150
160	101	134	665	960	1500
180	114	150	970	1450	
200	119	163	1310	1890	
225	124	180	1750	2660	
250	132	179	2275	3355	
280	170	278	3900 ■	5500 ■	
315	175	298	5100	7540	

■ in preparazione

- Stampato in PE 100 a codolo lungo
- Saldatura testa/testa sconsigliata per diam. < 63 mm

COD. 20.50
RIDUZIONE

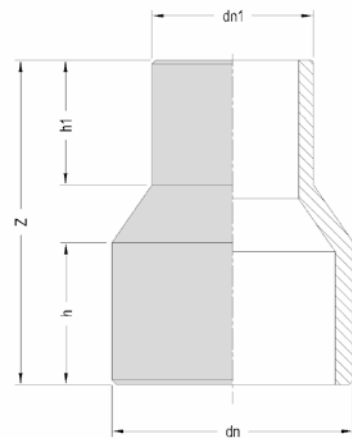

• a richiesta

- Stampato in PE 100 a codolo lungo
- Saldatura testa/testa sconsigliata per diam. < 63 mm

DIMENSIONI					PESI		
dn	dn1	h	h1	Z	SDR 17	SDR 11	SDR 7,4
					PN 10	PN 16	PN 25
25	20	49	50	113		20	20
32	20	55	52	124		30	
32	25	61	59	130		30	30
40	20	59	52	130		40	
40	25	59	54	128		40	
40	32	61	48	125	40	45	70
50	25	60	50	135		60	80
50	32	60	47	134		65	90
50	40	60	62	134	55	75	110
63	25	64	57	140		90	
63	32	62	63	142	70		
63	32	65	58	142		100	
63	32	63	62	143			130
63	40	68	52	139	70	105	150
63	50	63	57	132	80	120	150
75	40	72	60	147	105	165	230
75	50	72	59	153	110	165	240
75	63	73	67	154	135	200	280
90	50	82	61	162	180	260	345
90	63	80	68	169	180	280	400
90	75	83	71	164	205	305	445
110	50	88	57	177	280	400	
110	63	87	69	188	285	410	555
110	75	85	72	173	285	425	620
110	90	86	81	181	330	485	690
125	63	96	68	199		600	
125	75	95	78	191	385	610	790
125	90	96	81	191	430	625	855
125	110	96	84	192	460	720	985
140	90	95	80	205	555	815	1145
140	110	94	83	193	560	870	1215
140	125	95	89	198	590	990	1380
160	90	101	82	221	775	1040	
160	110	101	103	270	950		
160	110	101	86	218		1160	1565
160	125	101	91	208	735	1155	1645
160	140	101	92	206	835	1235	1780

DIMENSIONI					PESI		
dn	dn1	h	h1	Z	SDR 17	SDR 11	SDR 7,4
					PN 10	PN 16	PN 25
180	90	110	90	262	990	1430	
180	125	107	88	220	1040	1515	
180	140	105	96	221	1060	1610	
180	140	130	100	245			2300
180	160	107	101	224	1165	1725	
180	160	130	103	245			2700
200	110	130	100	275	1300	1900	
200	140	115	95	231	1330	1940	
200	140	123	100	251			3100
200	160	116	101	252	1430	2155	
200	160	131	99	250			3100
200	180	117	109	236	1460	2300	
200	180	126	113	251			3100
225	90	121	89	298	1860		
225	90	130	99	311		2790	
225	125	131	100	288	1930		
225	125	130	89	300		3500	
225	160	130	117	288	2040		
225	160	133	117	291		3085	4100
225	180	132	125	285	2180	3010	4100
225	200	132	130	277	2380	3465	4100
250	160	135	115	315	2670		
250	160	140	120	320		4110	
250	180	138	124	304	2700	3950	
250	200	140	130	301	2450	4420	
250	225	137	134	296	2855	4630	
280	200	172	123	340	4800	5400	
280	225	168	138	334	4700	5200	
280	250	158	148	322	4500	5000	
315	160	98★	110	351	3800	5650	
315	200	169	132	390	5100		
315	200	171	128	386		7330	
315	225	173	138	389	5180	8030	
315	250	173	150	381	5200	8250	
315	280	175	155	320	6000	7600	
355	250				•	•	
355	280				•	•	
355	315				•	•	
400	280				•	•	
400	315				•	•	
400	355				•	•	

★ lato diam. 315 codolo corto





RACCORDI DI TRANSIZIONE

RACCORDO METALLO/PLASTICO // INSERTO DI TRANSIZIONE //
RACCORDO METALLO/PLASTICO // RACCORDO RAME/PE //
ALLACCIO METALLO/PLASTICO //
MANICOTTO EL DI TRANSIZIONE // GOMITO 90° E 45° EL DI TRANSIZIONE //
MANICOTTO EL DI TRANSIZIONE CON GHIERA LIBERA //
GOMITO 90° E 45° EL DI TRANSIZIONE CON GHIERA LIBERA //
COLLARE EL DI TRANSIZIONE //
COLLARE EL DI TRANSIZIONE PER PALLONCINO OTTURATORE //
FLANGIA ACCIAIO/PP // FLANGIA ALLUMINIO // FLANGIA ACCIAIO //
FLANGIA ACCIAIO CIECA //

In merito a quanto stabilito dal Regolamento N. 1907/2006 (CE) del Parlamento Europeo e del Consiglio del 18 Dicembre 2006 concernente la registrazione, la valutazione, l'autorizzazione e la restrizione delle sostanze chimiche (REACH), con particolare riferimento ai componenti in ottone integrati nei raccordi elettrosaldabili e nei raccordi elettrosaldabili di transizione, consultare l'apposita "Dichiarazione REACH" sul sito www.eurostandard.it nella sezione Documentazione > Dichiarazioni

COD. 20.60

RACCORDO METALLO/PLASTICO

SDR 11 - PN 16

tipo A



tipo F



tipo H

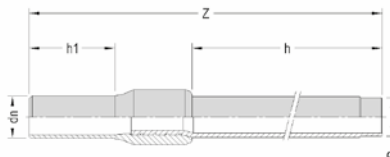

SPECIFICARE CHIARAMENTE LA VERSIONE RICHIESTA

- _ 20.60 A zincato
- _ 20.60 F zincato filettato
- _ 20.60 H zincato rivestito filettato

DIMENSIONI							PESI		
dn	D	DIAMETRO ESTERNO ACCIAIO	SPESSORE ACCIAIO	h	h1	Z	TIPO A	TIPO F	TIPO H
25	¾"	26,9	2,6	300	97	495	635	635	640
32	1"	33,7	3,2	300	103	499	945	945	1005
40	1" ¼	42,4	3,2	300	106	508	1220	1220	1250
50	1" ½	48,3	3,2	300	117	516	1430	1430	1545
63	2"	60,3	3,6	300	135	545	2120	2120	2270
75	2" ½	76,1	3,6	300	165	580	2900	2900	3000
90	3"	88,9	4,0	300	162	590	3450	3450	3860
110	4"	114,3	4,5	300	203	635	5650	5650	5980
125	4"	114,3	4,5	300	205	630	5950	5950	6180

- _ Non accorciare la parte in acciaio per evitare deformazioni del codolo PE a seguito di surriscaldamento
- _ Omologato per impianto gas 🔥 e acqua 💧
- _ Tubo acciaio secondo UNI EN ISO 3183 e zincatura secondo UNI EN 10240 A.1 ("tubo zincato senza piombo")

- _ Tipo A: zincatura asportata sul tratto destinato alla saldatura
- _ TIPO H: Rivestimento tubo acciaio secondo norma UNI 9099 a triplo strato (R3) con classe di spessore rinforzata (R)
- _ A richiesta versione zincato rivestito a saldare
- _ Saldatura testa/testa sconsigliata per diam < 63 mm

COD. 21.77 - COD. 21.78

INSERTO DI TRANSIZIONE IN OTTONE

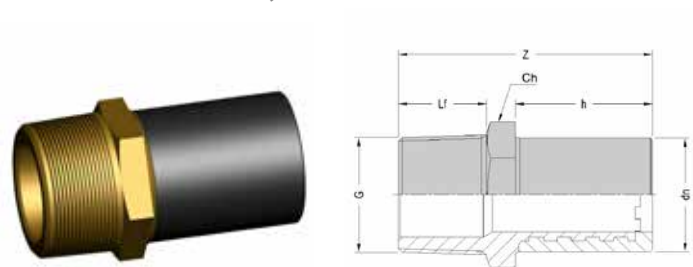
MASCHIO SDR 7,4 - PN 25

DIMENSIONI						PESI
dn	G	Lf	h	Z	Ch	
20	1/2"	15	41	61	22	60
25	3/4"	16	41	62	27	90
32	1"	19	44	70	34	150
40	1" 1/4	21	49	78	42	250
50	1" 1/2	23	55	88	52	377
63	2"	26	63	100	65	650
75	2" 1/2	31	70	113	86	1105
90	3"	34	79	125	97	1630
110	4"	40	82	134	125	2290

Ch = misura chiave serraggio

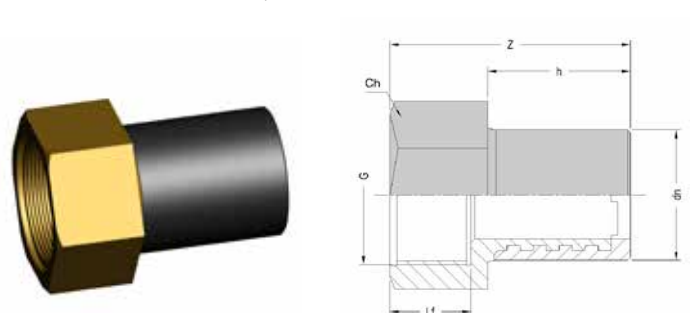
FEMMINA SDR 7,4 - PN 25

DIMENSIONI						PESI
dn	G	Lf	h	Z	Ch	
20	1/2"	15	41	59	27	85
25	3/4"	17	41	61	34	130
32	1"	19	44	66	40	180
40	1" 1/4	21	49	76	50	315
50	1" 1/2	21	55	82	55	405
63	2"	28	63	96	67	660
75	2" 1/2	34	70	109	86	1105
90	3"	37	79	121	97	1520
110	4"	43	82	130	125	2330

Ch = misura chiave serraggio

- Stampato in PE 100-RC
- Compatibili con raccordi elettrosaldabili EURO SDR 11 e SDR 7,4 - in caso di utilizzo con raccordi di altre marche contattare preventivamente EUROSTANDARD
- Estensione della parte metallica sovrastampata per tutta la lunghezza
- Omologato per impianto gas 🔥 e acqua 💧

- Misurare e rispettare la profondità di inserimento nel raccordo elettrosaldabile
- Saldare solamente con raccordi elettrosaldabili
- Obbligatoria la raschiatura del codolo in PE
- Durante l'avvitamento, mantenere bloccato l'esagono metallico per evitare sforzi sulla parte in PE

COD. 20.65

RACCORDO METALLO/PLASTICO

SDR 11 - PN 16

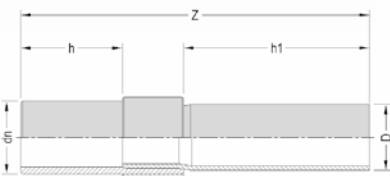

DIMENSIONI							PESI
dn	D	DIAMETRO ESTERNO ACCIAIO	SPESSORE ACCIAIO	h	h1	Z	
140	5"	139,7	4,8	240	310	690	12200
160	6"	168,3	4,8	270	310	720	14900
180	6"	168,3	4,8	270	310	720	18100
200	8"	219,1	6,4	310	310	785	27190
225	8"	219,1	6,4	310	310	785	30150
250	10"	273,0	6,3	310	310	800	35750
280	10"	273,0	5,6				•
315	12"	323,9	6,3				•

• a richiesta

- Non accorciare la parte in acciaio per evitare deformazioni del codolo PE a seguito di surriscaldamento
- Omologato per impianto gas 🔥 e acqua 💧
- Tubo acciaio secondo UNI EN ISO 3183 o ANSI/API 5L gr. B e zincatura secondo UNI EN 10240 A.1 ("tubo zincato senza piombo")
- Zincatura asportata sul tratto destinato alla saldatura

COD. 20.62

RACCORDO RAME/PE

SDR 11 - PN 16

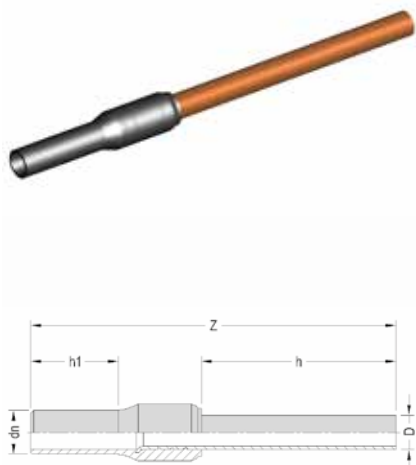

DIMENSIONI						PESI
dn	D	SPESSORE RAME	h	h1	Z	
25	18	1,5	300	97	495	335
25	22	1,5	300	97	495	375
32	22	1,5	300	103	500	425
32	28	1,5	300	103	500	490

- Tubo rame secondo norma UNI EN 1057
- Omologato per impianto gas 🔥 e acqua 💧
- Saldatura testa/testa sconsigliata
- Per impianti gas secondo norma UNI 7129-1

COD. 20.61

ALLACCIO METALLO/PLASTICO FILETTATO

SDR 11 - PN 16

tipo A



tipo R

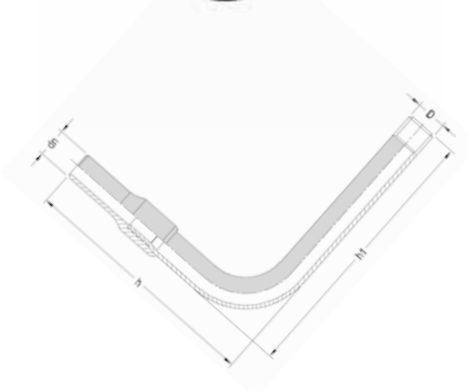

SPECIFICARE CHIARAMENTE LA VERSIONE RICHIESTA

- _ 20.61 A zincato
- _ 20.61 R zincato rivestito

DIMENSIONI						PESI	
dn	D	DIAMETRO ESTERNO ACCIAIO	SPESSORE ACCIAIO	h	h1	TIPO A	TIPO R
25	¾"	26,9	2,6	520	820	1720	2020
32	1"	33,7	3,2	530	825	2750	2900
40	1" ¼	42,4	3,2	555	835	3120	3500
50	1" ½	48,3	3,2	640	760	3850	4450
63	2"	60,3	3,6	780	700	5800	6150

- _ Tubo acciaio secondo UNI EN ISO 3183 e zincatura secondo UNI EN 10240 A.1 ("Tubo zincato senza piombo")
- _ Omologato per impianto gas 🔥 e acqua 💧
- _ Saldatura testa/testa sconsigliata per diam < 63 mm
- _ Per impianti gas secondo norma UNI 7129-1
- _ A richiesta versione a saldare

COD. 21.61 - COD. 21.62

MANICOTTO ELETTROSALDABILE DI TRANSIZIONE CON INSERTO IN OTTONE

MASCHIO SDR 7,4 - PN 25

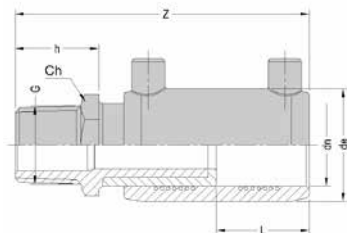

DIMENSIONI							PESI
dn	G	de	L	h	Z	Ch	
20	1/2"	33	33	20	96	22	110
25	3/4"	38	33	21	97	27	150
32	1"	46	38	26	111	34	229
40	1 1/4"	56	44	29	124	42	363
50	1 1/2"	68	49	33	139	52	558
63	2"	82	54	37	158	65	889
75	2 1/2"	99	60	43	173	86	1431
90	3"	116	65	46	190	97	2130
110	4"	145	70	52	204	125	3110

Ch = misura chiave serraggio

SALDABILITÀ SU TUBO/RACCORDO PE 100				
dn	SDR 17	SDR 11	SDR 9	SDR 7,4
20		• ▲	• ▲	•
25		• ▲	•	•
32		•	•	•
40		•	•	•
50		•	•	•
63		•	•	•
75	•	•	•	•
90	•	•	•	•
110	•	•	•	•

▲ minimo spessore saldabile 3 mm

FEMMINA SDR 7,4 - PN 25

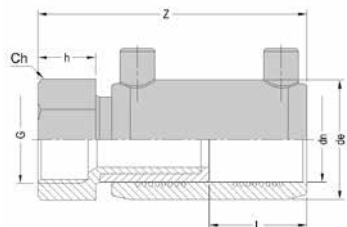
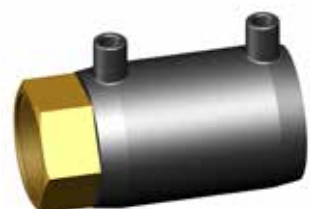

DIMENSIONI							PESI
dn	G	de	L	h	Z	Ch	
20	1/2"	33	33	18	94	27	136
25	3/4"	38	33	20	96	34	186
32	1"	46	38	22	107	40	256
40	1 1/4"	56	44	27	122	50	432
50	1 1/2"	68	49	27	133	55	587
63	2"	82	54	33	154	67	882
75	2 1/2"	99	60	39	169	86	1445
90	3"	116	65	42	186	97	2031
110	4"	145	70	48	200	125	3050

Ch = misura chiave serraggio

SALDABILITÀ SU TUBO/RACCORDO PE 100				
dn	SDR 17	SDR 11	SDR 9	SDR 7,4
20		• ▲	• ▲	•
25		• ▲	•	•
32		•	•	•
40		•	•	•
50		•	•	•
63		•	•	•
75	•	•	•	•
90	•	•	•	•
110	•	•	•	•

▲ minimo spessore saldabile 3 mm

- Stampato in PE 100-RC
- Durante l'avvitamento, mantenere bloccato l'esagono metallico per evitare sforzi sulla parte in PE
- Omologato per impianto gas 🔥 e acqua 💧
- Non rimuovere l'inserto

COD. 21.65 - COD. 21.66

GOMITO 90° ELETTROSALDABILE DI TRANSIZIONE CON INSERTO IN OTTONE

MASCHIO SDR 7,4 - PN 25

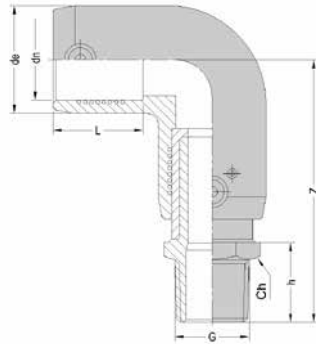

DIMENSIONI							PESI
dn	G	de	L	h	Z	Ch	
20	1/2"	34	33	20	81	22	105
25	3/4"	38	33	21	83	27	125
32	1"	46	39	26	106	34	285
40	1" 1/4	56	48	29	114	42	455
50	1" 1/2	68	54	33	129	52	705
63	2"	83	52	37	151	65	1120
75	2" 1/2	97	64	43	169	86	1725
90	3"	116	70	46	190	97	2635
110	4"	142	76	52	210	125	3865

Ch = misura chiave serraggio

SALDABILITÀ SU TUBO/RACCORDO PE 100				
dn	SDR 17	SDR 11	SDR 9	SDR 7,4
20		● ▲	● ▲	●
25		● ▲	●	●
32		●	●	●
40		●	●	●
50		●	●	●
63		●	●	●
75	●	●	●	●
90	●	●	●	●
110	●	●	●	●

▲ minimo spessore saldabile 3 mm

FEMMINA SDR 7,4 - PN 25

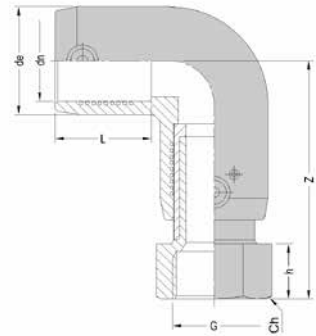

DIMENSIONI							PESI
dn	G	de	L	h	Z	Ch	
20	1/2"	34	33	18	79	27	160
25	3/4"	38	33	20	82	34	220
32	1"	46	39	22	102	40	310
40	1" 1/4	56	48	27	111	50	525
50	1" 1/2	68	54	27	121	55	735
63	2"	83	52	33	147	67	1105
75	2" 1/2	97	64	39	165	86	1735
90	3"	116	70	42	186	97	2575
110	4"	142	76	48	206	125	4125

Ch = misura chiave serraggio

SALDABILITÀ SU TUBO/RACCORDO PE 100				
dn	SDR 17	SDR 11	SDR 9	SDR 7,4
20		● ▲	● ▲	●
25		● ▲	●	●
32		●	●	●
40		●	●	●
50		●	●	●
63		●	●	●
75	●	●	●	●
90	●	●	●	●
110	●	●	●	●

▲ minimo spessore saldabile 3 mm

- _ Stampato in PE 100-RC
- _ Durante l'avvitamento, mantenere bloccato l'esagono metallico per evitare sforzi sulla parte in PE
- _ Omologato per impianto gas 🔥 e acqua 💧
- _ Non rimuovere l'inserto

COD. 21.67 - COD. 21.68

GOMITO 45° ELETTROSALDABILE DI TRANSIZIONE CON INSERTO IN OTTONE

MASCHIO SDR 7,4 - PN 25

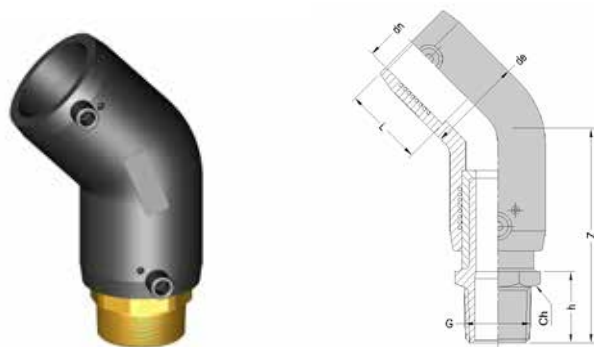

DIMENSIONI							PESI
dn	G	de	L	h	Z	Ch	
25	¾"	39	33	21	76	27	125
32	1"	46	39	26	88	34	260
40	1" ¼	56	48	29	104	42	425
50	1" ½	68	54	33	114	52	650
63	2"	82	52	37	133	65	1050
75	2" ½	97	64	43	151	86	1680
90	3"	116	70	46	170	97	2500
110	4"	142	76	52	178	125	3630

Ch = misura chiave serraggio

SALDABILITÀ SU TUBO/RACCORDO PE 100				
dn	SDR 17	SDR 11	SDR 9	SDR 7,4
25		• ▲	•	•
32		•	•	•
40		•	•	•
50		•	•	•
63		•	•	•
75	•	•	•	•
90	•	•	•	•
110	•	•	•	•

▲ minimo spessore saldabile 3 mm

FEMMINA SDR 7,4 - PN 25

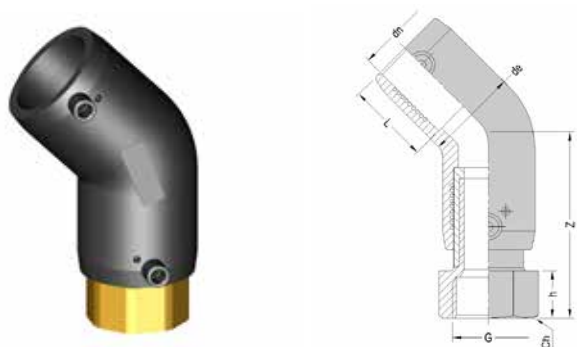

DIMENSIONI							PESI
dn	G	de	L	h	Z	Ch	
25	¾"	39	33	20	75	34	210
32	1"	46	39	22	84	40	300
40	1" ¼	56	48	27	101	50	520
50	1" ½	68	54	27	108	55	685
63	2"	82	52	33	129	67	1030
75	2" ½	97	64	39	147	86	1725
90	3"	116	70	42	166	97	2405
110	4"	142	76	48	174	125	3725

Ch = misura chiave serraggio

SALDABILITÀ SU TUBO/RACCORDO PE 100				
dn	SDR 17	SDR 11	SDR 9	SDR 7,4
25		• ▲	•	•
32		•	•	•
40		•	•	•
50		•	•	•
63		•	•	•
75	•	•	•	•
90	•	•	•	•
110	•	•	•	•

▲ minimo spessore saldabile 3 mm

- Stampato in PE 100-RC
- Durante l'avvitamento, mantenere bloccato l'esagono metallico per evitare sforzi sulla parte in PE
- Omologato per impianto gas 🔥 e acqua 💧
- Non rimuovere l'inserto

COD. 21.70

MANICOTTO ELETTRISALDABILE DI TRANSIZIONE CON INSERTO IN OTTONE E GHIERA LIBERA

SDR 7.4 - PN 25

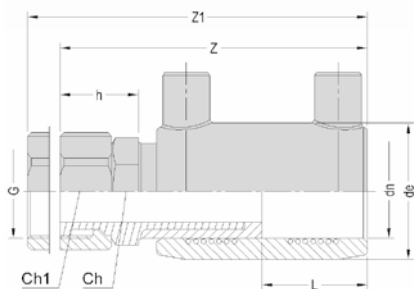

DIMENSIONI									PESI
dn	G	de	L	h	Z	Z1	Ch	Ch1	
20	1/2"	33	33	22	98	108	22	27	110
25	3/4"	38	33	22	98	108	27	30	132
32	1"	46	38	27	112	120	32	36	270
40	1" 1/4	56	44	30	125	141	42	50	313
50	1" 1/2	68	49	32	137	152	52	58	495
63	2"	82	54	39	160	183	65	67	805

Ch, Ch1 = misura chiave serraggio

SALDABILITÀ SU TUBO/RACCORDO PE 100			
dn	SDR 11	SDR 9	SDR 7,4
20	• ▲	• ▲	•
25	• ▲	•	•
32	•	•	•
40	•	•	•
50	•	•	•
63	•	•	•

▲ minimo spessore saldabile 3 mm

- Stampato in PE 100-RC
- Durante l'avvitamento, mantenere bloccato l'esagono metallico per evitare sforzi sulla parte in PE
- Omologato per impianto gas 🔥 e acqua 💧
- Non rimuovere l'inserto

COD. 21.71

GOMITO 90° ELETTROSALDABILE DI TRANSIZIONE

CON INSERTO IN OTTONE E GHIERA LIBERA

SDR 7,4 - PN 25

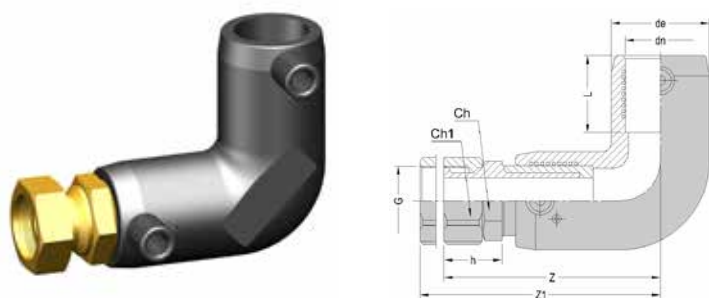

DIMENSIONI									PESI
dn	G	de	L	h	Z	Z1	Ch	Ch1	
25	3/4"	38	33	22	84	94	27	30	200
32	1"	46	39	27	106	114	32	36	262
40	1 1/4"	56	48	30	114	130	42	50	393
50	1 1/2"	68	54	32	126	141	52	58	640
63	2"	83	52	39	153	176	65	67	1030

SALDABILITÀ SU TUBO/RACCORDO PE 100			
dn	SDR 11	SDR 9	SDR 7,4
25	● ▲	●	●
32	●	●	●
40	●	●	●
50	●	●	●
63	●	●	●

Ch, Ch1 = misura chiave serraggio ▲ minimo spessore saldabile 3 mm

COD. 21.72

GOMITO 45° ELETTROSALDABILE DI TRANSIZIONE

CON INSERTO IN OTTONE E GHIERA LIBERA

SDR 7,4 - PN 25

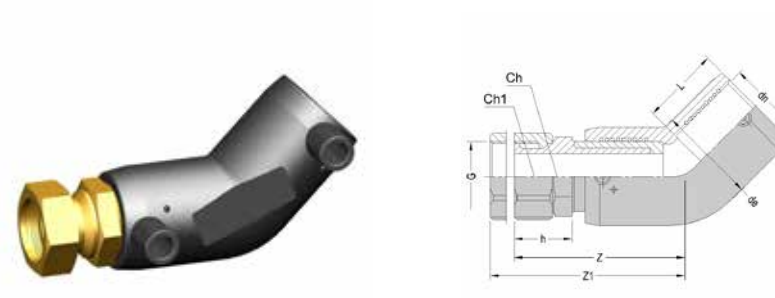

DIMENSIONI									PESI
dn	G	de	L	h	Z	Z1	Ch	Ch1	
32	1"	46	39	27	89	97	32	36	242
40	1 1/4"	56	48	30	104	120	42	50	378
50	1 1/2"	68	54	32	112	127	52	58	600
63	2"	82	52	39	135	158	65	67	970

SALDABILITÀ SU TUBO/RACCORDO PE 100			
dn	SDR 11	SDR 9	SDR 7,4
32	●	●	●
40	●	●	●
50	●	●	●
63	●	●	●

Ch, Ch1 = misura chiave serraggio

- Stampato in PE 100-RC
- Durante l'avvitamento, mantenere bloccato l'esagono metallico per evitare sforzi sulla parte in PE
- Omologato per impianto gas 🔥 e acqua 💧
- Non rimuovere l'inserto

COD. 21.63

COLLARE ELETTROSALDABILE DI TRANSIZIONE CON INSERTO IN OTTONE

SDR 11 - PN 16

FEMMINA

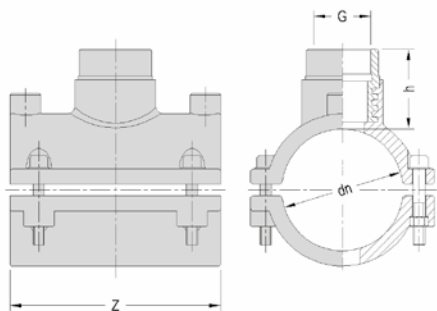

DIMENSIONI				PESI
dn	G	h	Z	
110	1" ½	50	160	1300
110	2"	71	160	1555
125	1" ½	47	160	1415
125	2"	68	160	1680
140	1" ½	47	160	1565
140	2"	68	160	1850
160	1" ½	50	160	1750
160	2"	72	160	2020

SALDABILITÀ SU TUBO/RACCORDO PE 100			
dn	SDR 26	SDR 17	SDR 11
110x		•	•
125x		•	•
140x		•	•
160x	•	•	•

- saldabile solo con saldatrici monovalenti Serie Euro

- Durante l'avvitamento, evitare sforzi e/o sollecitazioni sulla parte in PE
- Omologato per impianto gas 🔥 e acqua 💧

COD. 21.64

COLLARE ELETTROSALDABILE PER PALLONCINO OTTURATORE CON INSERTO IN OTTONE

SDR 11 - PN 16

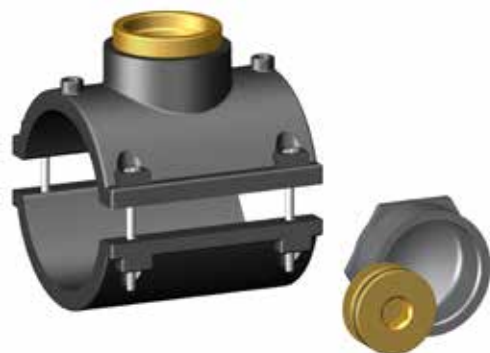

DIMENSIONI					PESI
dn	G	h	df	Z	
110	2"	90	54	160	2200
125	2"	91	54	160	2315
140	2"	92	54	160	2465
160	2"	93	54	160	2655

SALDABILITÀ SU TUBO/RACCORDO PE 100		
dn	SDR 17	SDR 11
110x	•	•
125x	•	•
140x	•	•
160x	•	•

df = massimo diametro foratura del tubo

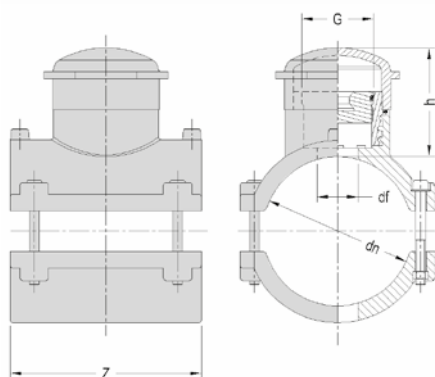

- Omologato solo per impianto gas 🔥
- Tappo di chiusura in ottone con sede esagonale da 19 mm
- Adatto all'inserimento di tutti i palloncini otturatori
- Tappo esterno in PVC dotato di o-ring

COD. 20.49

FLANGIA ACCIAIO RIVESTITA PP

42

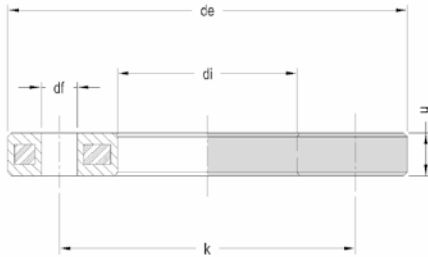

DIMENSIONI								PESI		
dn	D ACCIAIO	de	k	h	di	df	NR. FORI	PN	PN 10	PN 16
25	20	105	75	12	34	14	4	PN10/16	308	
32	25	115	85	16	42	14	4	PN10/16	470	
40	32	140	100	18	51	18	4	PN10/16	730	
50	40	150	110	18	62	18	4	PN10/16	820	
63	50	165	125	18	78	18	4	PN10/16	1090	
75	65	188	145	18	92	18	4	PN10/16	1380	
90	80	204	160	20	108	18	8	PN10/16	1310	
110	100	224	180	20	128	18	8	PN10/16	1370	
125	100	224	180	20	135	18	8	PN10/16	1370	
140	125	252	210	24	158	18	8	PN10/16	2060	
160	150	285	240	24	178	22	8	PN10/16	2840	
180	150	285	240	24	188	22	8	PN10/16	2800	
200	200	340	295	26	235	22	8	PN10	3470	
225	200	340	295	26	238	22	8	PN10	3520	
250	250	395	350	29	288	22	12	PN10	5100	
280	250	395	350	29	294	22	12	PN10	4170	
315	300	445	400	33	338	22	12	PN10	7360	
355	350	514	460	50	376	22	16	PN10	13700	
400	400	571	515	54	430	26	16	PN10	15900	
450	450/500	678	620	45	517	26	20	PN10	•	
500	500	688	620	45	533	26	20	PN10	•	
560	600	799	725	50	618	30	20	PN10	•	
630	600	799	725	50	645	30	20	PN10	•	
200	200	340	295	26	235	22	12	PN16		3350
225	200	340	295	26	238	22	12	PN16		3200
250	250	419	355	32	288	26	12	PN16		4780
280	250	419	355	32	294	26	12	PN16		4700
315	300	478	410	33	338	26	12	PN16		8150
355	350	532	470	50	376	26	16	PN16		17750
400	400	592	525	54	430	30	16	PN16		21850

• a richiesta

- Dimensioni di accoppiamento conformi alla norma EN 1092-1 con diametro interno secondo norma ISO 9624
- Il diametro della tubazione vincola la scelta della flangia
- Flange PN 10 e PN 16 sono unificate fino al diam 180 mm, per diametri superiori sono diversificate

COD. 20.40

FLANGIA ALLUMINIO

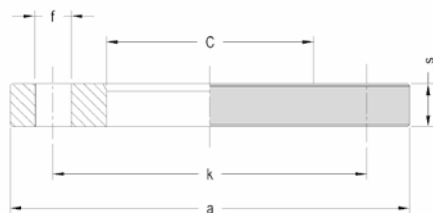

dn	DIMENSIONI						NR. FORI	PESI		
	D ALLUMINIO	C	s	a	k	f		PN	PN 10	PN 16
25	20	38	12	105	75	14	4	PN 10/16	250	
32	25	45	12	115	85	14	4	PN 10/16	250	
40	32	55	16	140	100	18	4	PN 10/16	500	
50	40	66	16	150	110	18	4	PN 10/16	550	
63	50	78	20	165	125	18	4	PN 10/16	690	
75	65	92	20	185	145	18	4	PN 10/16	880	
90	80	108	22	200	160	18	8	PN 10/16	980	
110	100	128	22	220	180	18	8	PN 10/16	1130	
125	100	135	22	220	180	18	8	PN 10/16	1030	
140	125	158	22	250	210	18	8	PN 10/16	1350	
160	150	178	24	285	240	22	8	PN 10/16	1820	
180	150	188	24	285	240	22	8	PN 10/16	1640	
200	200	235	26	340	295	22	8	PN10	2300	
225	200	238	26	340	295	22	8	PN10	2250	
250	250	288	28	395	350	22	12	PN10	3030	
280	250	294	28	395	350	22	12	PN10	2840	
315	300	338	28	445	400	22	12	PN10	3500	
200	200	235	26	340	295	22	12	PN16		2420
225	200	238	26	340	295	22	12	PN16		2310
250	250	288	28	405	355	25	12	PN16		3500
280	250	294	28	405	355	25	12	PN16		3420
315	300	338	32	460	410	25	12	PN16		5000

- Flangia in alluminio non verniciato
- Dimensioni rispondenti alla norma ISO 9624
- Flange PN 10 e PN 16 sono unificate fino al diam 180 mm, per diametri superiori sono diversificate
- Il diametro della tubazione vincola la scelta della flangia

COD. 20.45
FLANGIA ACCIAIO

44

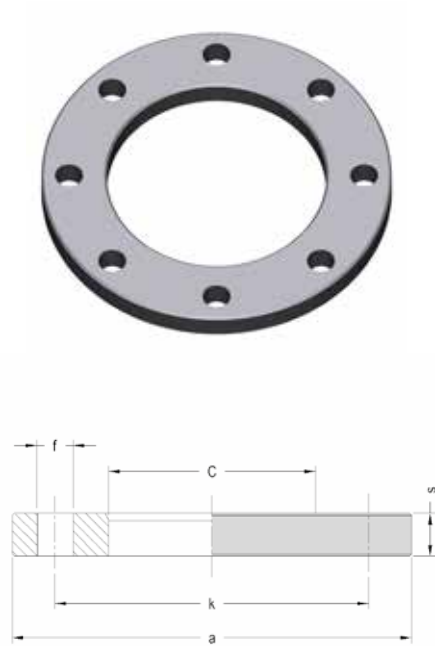

DIMENSIONI														PESI						
dn	D ACCIAIO	C	s			a			k			f			NR. FORI			PN 10	PN 16	PN 25
			PN 10	PN 16	PN 25	PN 10	PN 16	PN 25	PN 10	PN 16	PN 25	PN 10	PN 16	PN 25	PN 10	PN 16	PN 25			
63	50	78			20			165			125			18			4			2340
75	65	92			22			185			145			18			8			3000
90	80	108			24			200			160			18			8			4000
110	100	128			26			235			190			22			8			5300
125	100	135			26			235			190			22			8			5300
140	125	158			28			270			220			26			8			7400
160	150	178			30			300			250			26			8			8900
180	150	188			30			300			250			26			8			10000
200	200	235	24	26	32	340	340	360	295	295	310	22	22	26	8	12	12	8410	8790	12000
225	200	238	24	26	32	340	340	360	295	295	310	22	22	26	8	12	12	8200	8570	12000
250	250	288	26	29	35	395	405	425	350	355	370	22	26	30	12	12	12	10840	13220	18000
280	250	294	26	29	35	395	405	425	350	355	370	22	26	30	12	12	12	10280	12590	•
315	300	338	26	32	38	445	460	485	400	410	430	22	26	30	12	12	16	12560	17810	•
355	350	376	30	35		505	520		460	470		22	26		16	16	16	12560	25430	
400	400	430	32	38		565	580		515	525		26	30		16	16	16	38000	44000	

• a richiesta

- Flangia in acciaio non verniciato
- Conformi alla norma EN 1092-1 con diametro interno secondo norma ISO 9624
- Il diametro della tubazione vincola la scelta della flangia

COD. 20.46

FLANGIA ACCIAIO CIECA

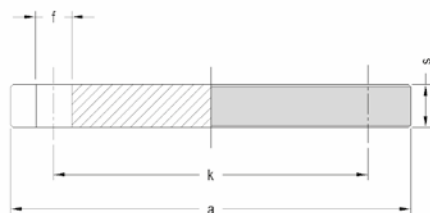

DIMENSIONI							PESI	
dn	D ACCIAIO	s	a	k	f	NR. FORI	PN	
32	25	16	115	85	14	4	PN 10/16	1200
40	32	16	140	100	18	4	PN 10/16	1800
50	40	16	150	110	18	4	PN 10/16	2100
63	50	18	165	125	18	4	PN 10/16	2900
75	65	18	185	145	18	4	PN 10/16	3600
90	80	20	200	160	18	8	PN 10/16	4500
110/125	100	20	220	180	18	8	PN 10/16	5100
140	125	22	250	210	18	8	PN 10/16	6700
160/180	150	22	285	240	22	8	PN 10/16	8500
200/225	200	24	340	295	22	8	PN 10	13700
250/280	250	26	395	350	22	12	PN 10	20600
315	300	26	445	400	22	12	PN 10	30600

- Flangia in acciaio non verniciato
- In rispondenza alla norma EN 1092-1

RACCORDI ELETTROSALDABILI

MANICOTTO // GOMITO 90° // GOMITO 45° //
TE 90° // TE 90° RIDOTTO // TAPPO //
RIDUZIONE // COLLARE DI DERIVAZIONE //
COLLARE DI DERIVAZIONE IN CARICO //
COLLARE DI DERIVAZIONE GRANDE DIAMETRO //
COLLARE DI DERIVAZIONE IN CARICO CON VALVOLA //

In merito a quanto stabilito dal Regolamento N. 1907/2006 (CE) del Parlamento Europeo e del Consiglio del 18 Dicembre 2006 concernente la registrazione, la valutazione, l'autorizzazione e la restrizione delle sostanze chimiche (REACH), con particolare riferimento ai componenti in ottone integrati nei raccordi elettrosaldabili e nei raccordi elettrosaldabili di transizione, consultare l'apposita "Dichiarazione REACH" sul sito www.eurostandard.it nella sezione Documentazione > Dichiarazioni

COD. 21.00.10 MANICOTTO ELETTROSALDABILE

SDR 17 - PN 10

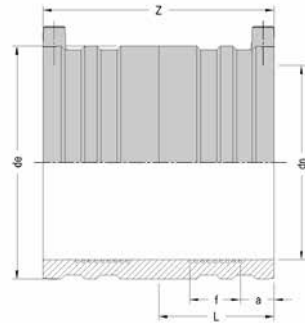

DIMENSIONI						PESI
dn	de	L	f	a	Z	
32	46	38	19	12	80	75
40	56	44	22	13	90	110
50	68	49	23	14	100	155
63	82	54	26	18	111	225
110	137	70	36	18	140	645
125	153	76	39	18	152	820
160	198	86	39	22	172	1520
180	223	100	41	25	200	2120
200	233	106	41	32	212	1880
225	262	114	41	34	227	2640
250	292	122	45	41	244	3600
280	341	133	42	44	265	7100
315	369	138	47	44	275	7000
355	412	156	44	47	312	9520
400	461	170	60	41	340	14150

dn	SALDABILITÀ SU TUBO/RACCORDO PE 100		
	SDR 33	SDR 26	SDR 17
32			●
40			●
50			●
63			●
110		●	●
125		●	●
160		●	●
180		●	●
200	●	●	●
225	●	●	●
250	●	●	●
280	●	●	●
315	●	●	●
355	●	●	●
400	●	●	●

- saldabile solo con:
 - saldatrici polivalenti
 - saldatrice monovalente Euro S1 plus
 - saldatrice monovalente Euro S1 previo aggiornamento
- saldabile solo con saldatrici monovalenti Serie Euro

- _ Stampato in PE 100-RC
- _ Assolutamente obbligatorio utilizzo collare allineatore per tutti i diametri
- _ Assolutamente obbligatoria la raschiatura dei tubi/raccordi

COD. 21.00.10 MANICOTTO ELETTROSALDABILE

SDR 17 - PN 10

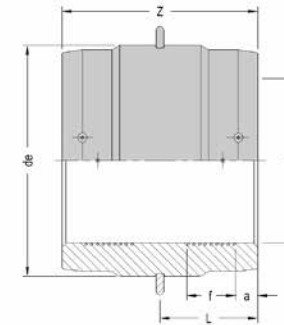

DIMENSIONI						PESI
dn	de	L	f	a	Z	
450	511	175	59	45	350	13540
500	569	179	76	47	359	16950
560	642	195	90	50	390	26000
630	716	213	99	53	425	31600

dn	SALDABILITÀ SU TUBO/RACCORDO PE 100		
	SDR 33	SDR 26	SDR 17
450	●	●	●
500	●	●	●
560	●	●	●
630	●	●	●

Dotato di cinghie pretensionate (senza necessità di regolazione) per contrastare le dilatazioni

- saldabile solo con saldatrici polivalenti

- _ Stampato in PE 100-RC
- _ Manicotto d. 500 - 560 - 630 mm: due zone di fusione separate ed elettricamente indipendenti
- _ Assolutamente obbligatorio utilizzo collare allineatore per tutti i diametri
- _ Assolutamente obbligatoria la raschiatura dei tubi/raccordi

COD. 21.00.16

MANICOTTO ELETTRISALDABILE

SDR 11 - PN 16

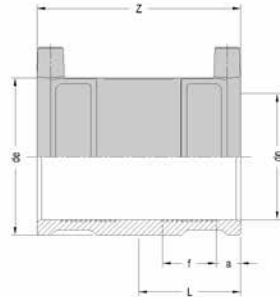

DIMENSIONI						PESI
dn	de	L	f	a	Z	
20	33	33	15	13	70	45
25	38	33	15	12	70	55
32	46	38	19	12	80	75
40	56	44	22	13	90	110
50	68	49	23	14	100	155
63	82	54	26	18	111	225
75	93	60	32	18	121	225
90	113	65	31	20	131	420
110	137	70	32	22	140	645
125	152	76	38	18	152	820
140	170	80	49	17	161	1060
160	198	86	45	22	172	1520
180	223	100	51	25	200	2120
200	245	105	43	32	210	2900
225	277	112	48	36	225	3980
250	305	122	53	33	244	5430
280	341	133	55	38	265	7100
315	391	138	51	47	277	10620
355	430	156	60	45	312	11750
400	492	172	53	64	344	20056

dn	SALDABILITÀ SU TUBO/RACCORDO PE 100		
	SDR 26	SDR 17	SDR 11
20			● ▲
25			● ▲
32		● ▲	●
40		● ▲	●
50		●	●
63		●	●
75		●	●
90	●	●	●
110	●	●	●
125	●	●	●
140	●	●	●
160	●	●	●
180	●	●	●
200	●	●	●
225	●	●	●
250	●	●	●
280	●	●	●
315	●	●	●
355	●	●	●
400	●	●	●

- saldabile solo con:
 - saldatrici polivalenti
 - saldatrice monovalente Euro S1 plus
 - saldatrice monovalente Euro S1 previo aggiornamento
- saldabile solo con saldatrici monovalenti Serie Euro
- ▲ minimo spessore saldabile 3 mm

_ Stampato in PE 100-RC

- _ Assolutamente obbligatorio utilizzo collare allineatore per tutti i diametri
- _ Assolutamente obbligatoria la raschiatura dei tubi/raccordi

COD. 21.00.16

MANICOTTO ELETTRISALDABILE

SDR 11 - PN 16

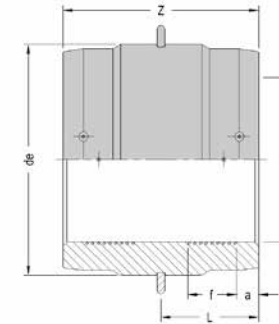

DIMENSIONI						PESI
dn	de	L	f	a	Z	
450	549	175	59	46	350	20300
500	602	179	76	47	359	25200
560	672	193	90	50	385	33000
630	762	210	99	50	420	46850

dn	SALDABILITÀ SU TUBO/RACCORDO PE 100		
	SDR 26	SDR 17	SDR 11
450	●	●	●
500	●	●	●
560	●	●	●
630	●	●	●

Dotato di cinghie pretensionate (senza necessità di regolazione) per contrastare le dilatazioni

- saldabile solo con saldatrici polivalenti

_ Stampato in PE 100-RC

- _ Manicotto d. 500 - 560 - 630 mm: due zone di fusione separate ed elettricamente indipendenti
- _ Assolutamente obbligatorio utilizzo collare allineatore per tutti i diametri
- _ Assolutamente obbligatoria la raschiatura dei tubi/raccordi

COD. 21.00.25

MANICOTTO ELETTRISALDABILE

SDR 7,4 - PN 25

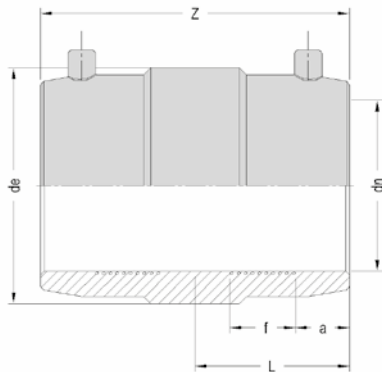

50

DIMENSIONI						PESI
dn	de	L	f	a	Z	
20	33	33	15	13	70	45
25	38	33	15	12	70	55
32	46	38	19	12	80	75
40	56	44	22	13	90	110
50	68	49	23	14	100	155
63	82	54	26	18	111	225
75	99	60	36	14	120	330
90	116	65	37	14	130	490
110	145	70	36	18	140	800
125	163	76	39	18	151	1060
140	183	81	48	18	161	1440
160	207	86	53	20	172	1855
180	240	96	51	27	193	3000
200	265	101	50	31	203	4100
225	301	111	60	29	223	5850
250	332	122	54	38	243	6550
315	416	142	64	43	283	12400

SALDABILITÀ SU TUBO/RACCORDO PE 100					
dn	SDR 26	SDR 17	SDR 11	SDR 9	SDR 7,4
20			● ▲	● ▲	●
25			● ▲	●	●
32		● ▲	●	●	●
40		● ▲	●	●	●
50		●	●	●	●
63		●	●	●	●
75		●	●	●	●
90	●	●	●	●	●
110	●	●	●	●	●
125	●	●	●	●	●
140	●	●	●	●	●
160	●	●	●	●	●
180	●	●	●	●	●
200	●	●	●	●	●
225	●	●	●	●	●
250	●	●	●	●	●
315	●	●	●	●	●

- saldabile solo con saldatrici monovalenti Serie Euro
- ▲ minimo spessore saldabile 3 mm
- saldabile solo con saldatrici polivalenti

- Stampato in PE 100-RC
- Assolutamente obbligatorio utilizzo collare allineatore per tutti i diametri
- Assolutamente obbligatoria la raschiatura dei tubi/raccordi

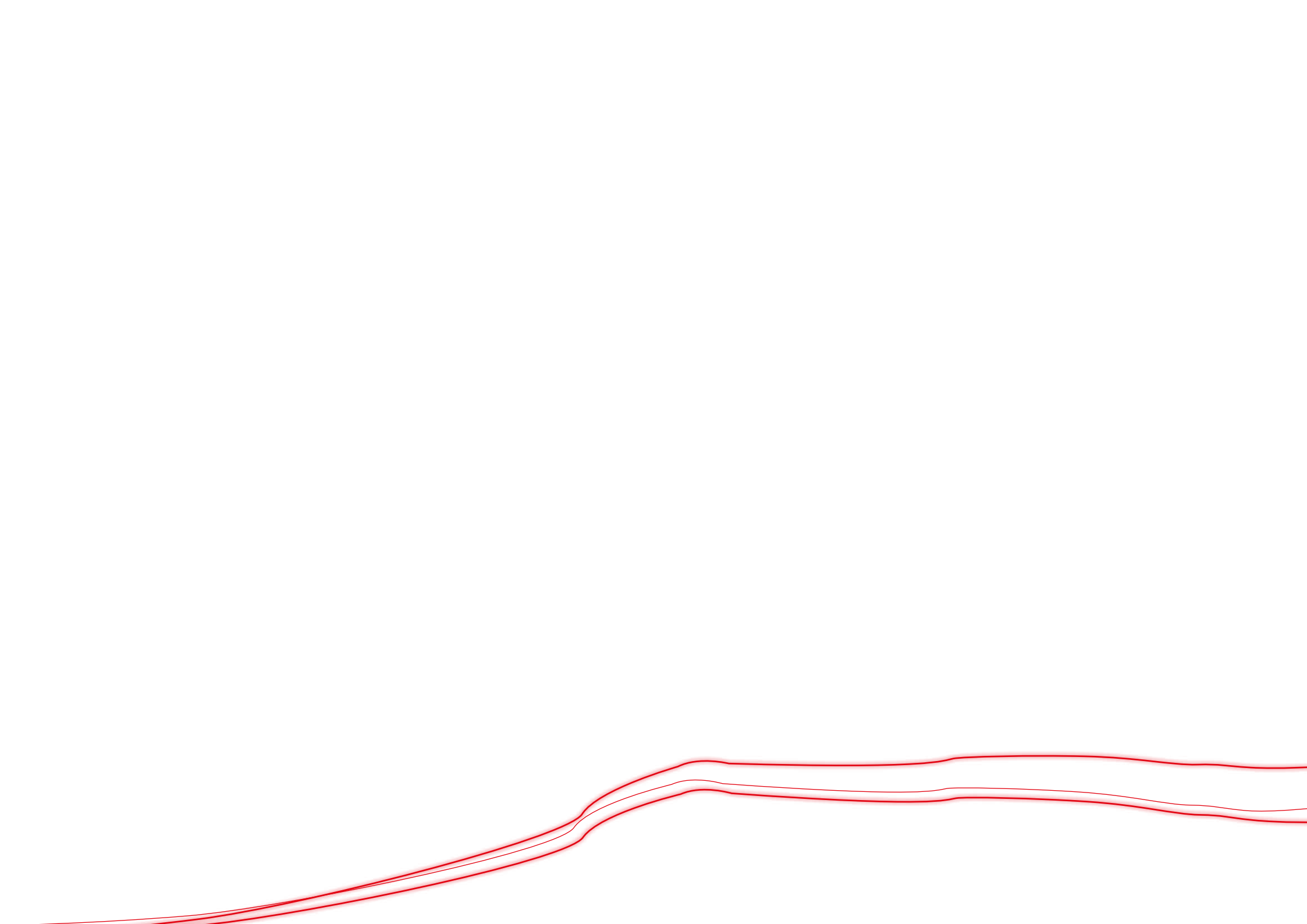

COD. 21.11.16
GOMITO 90° ELETTRISALDABILE
 SDR 11 - PN 16

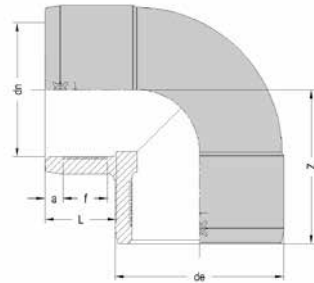

DIMENSIONI						PESI
dn	de	L	f	a	Z	
20	34	33	15	10	55	75
25	38	33	15	9	57	80
32	46	39	18	10	75	130
40	56	48	25	11	80	190
50	68	54	27	12	89	300
63	83	52	27	13	104	450
75	97	64	29	18	116	665
90	113	70	37	18	130	855
110	136	76	39	20	146	1325
125	162	79	42	19	152	2130
140	174	85	38	20	166	2700
160	206	89	45	20	180	4050
180	226	116	50	23	215	4800
200	251	118	55	23	229	6450
225	281	120	45	36	251	9330
250	310	127	53	33	272	11600
315	397	145	54	47	321	23000

dn	SALDABILITÀ SU TUBO/RACCORDO PE 100	
	SDR 17	SDR 11
20		● ▲
25		● ▲
32	● ▲	●
40	● ▲	●
50	●	●
63	●	●
75	●	●
90	●	●
110	●	●
125	●	●
140	●	●
160	●	●
180	●	●
200	●	●
225	●	●
250	●	●
315	●	●

● saldabile solo con saldatrici polivalenti
 ● saldabile solo con saldatrici monovalenti Serie Euro
 ▲ minimo spessore saldabile 3 mm

COD. 21.11.25
GOMITO 90° ELETTRISALDABILE
 SDR 7,4 - PN 25

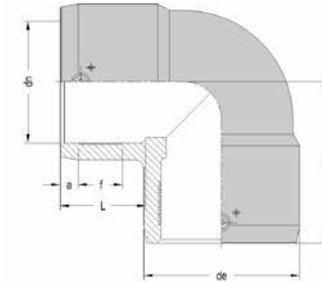

DIMENSIONI						PESI
dn	de	L	f	a	Z	
20	34	33	15	10	55	75
25	38	33	15	9	57	80
32	46	39	18	10	75	130
40	56	48	25	11	80	190
50	68	54	27	12	89	300
63	83	52	27	13	104	450
75	97	64	29	18	116	665
90	116	70	37	18	130	1040
110	142	76	39	20	146	1615
125	162	79	42	19	152	2130
160	206	89	45	20	180	4050

dn	SALDABILITÀ SU TUBO/RACCORDO PE 100			
	SDR 17	SDR 11	SDR 9	SDR 7,4
20		● ▲	● ▲	●
25		● ▲	●	●
32	● ▲	●	●	●
40	● ▲	●	●	●
50	●	●	●	●
63	●	●	●	●
75	●	●	●	●
90	●	●	●	●
110	●	●	●	●
125	●	●	●	●
160	●	●	●	●

● saldabile solo con saldatrici polivalenti
 ● saldabile solo con saldatrici monovalenti Serie Euro
 ▲ minimo spessore saldabile 3 mm

- _ Stampato in PE 100-RC
- _ Assolutamente obbligatorio utilizzo collare allineatore per tutti i diametri
- _ Assolutamente obbligatoria la raschiatura dei tubi/raccordi

COD. 21.16.16

GOMITO 45° ELETTRISALDABILE

SDR 11 - PN 16

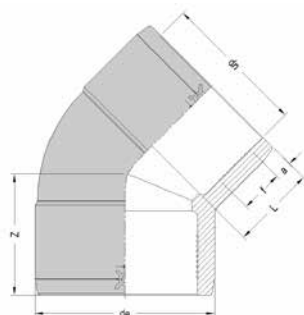

DIMENSIONI						PESI
dn	de	L	f	a	Z	
25	39	33	15	10	55	80
32	46	39	18	10	57	110
40	56	48	25	11	70	175
50	68	54	27	12	75	260
63	82	52	27	13	86	390
75	97	64	29	18	98	610
90	116	70	37	18	110	905
110	142	76	39	20	114	1415
125	162	79	42	19	119	1830
140	177	86	39	20	134	2200
160	206	89	45	20	134	3400
180	223	105	50	28	165	4300
200	250	112	55	29	171	5300
225	277	120	45	36	184	7400
250	308	127	53	33	198	9320
315	387	145	54	48	227	16970

dn	SALDABILITÀ SU TUBO/RACCORDO PE 100	
	SDR 17	SDR 11
25		● ▲
32	● ▲	●
40	● ▲	●
50	●	●
63	●	●
75	●	●
90	●	●
110	●	●
125	●	●
140	●	●
160	●	●
180	●	●
200	●	●
225	●	●
250	●	●
315	●	●

- saldabile solo con saldatrici polivalenti
- saldabile solo con saldatrici monovalenti Serie Euro
- ▲ minimo spessore saldabile 3 mm

COD. 21.16.25

GOMITO 45° ELETTRISALDABILE

SDR 7,4 - PN 25

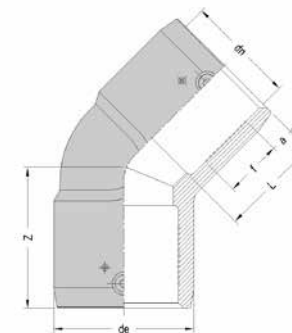

DIMENSIONI						PESI
dn	de	L	f	a	Z	
25	39	33	15	10	55	80
32	46	39	18	10	57	110
40	56	48	25	11	70	175
50	68	54	27	12	75	260
63	82	52	27	13	86	390
75	97	64	29	18	98	610
90	116	70	37	18	110	905
110	142	76	39	20	114	1415
125	162	79	42	19	119	1830
160	206	89	45	20	134	3400

dn	SALDABILITÀ SU TUBO/RACCORDO PE 100			
	SDR 17	SDR 11	SDR 9	SDR 7,4
25		● ▲	●	●
32	● ▲	●	●	●
40	● ▲	●	●	●
50	●	●	●	●
63	●	●	●	●
75	●	●	●	●
90	●	●	●	●
110	●	●	●	●
125	●	●	●	●
160	●	●	●	●

- saldabile solo con saldatrici polivalenti
- saldabile solo con saldatrici monovalenti Serie Euro
- ▲ minimo spessore saldabile 3 mm

_ Stampato in PE 100-RC

_ Assolutamente obbligatorio utilizzo collare allineatore per tutti i diametri

_ Assolutamente obbligatoria la raschiatura dei tubi/raccordi

COD. 21.21.16 TE 90° ELETTRISALDABILE

SDR 11 - PN 16

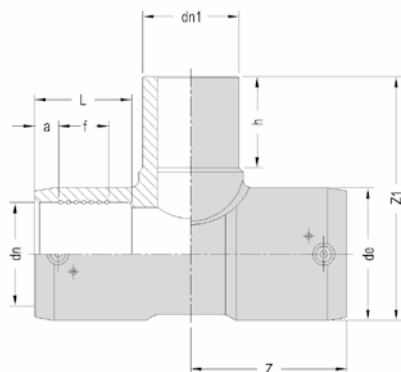

54

DIMENSIONI									PESI
dn	dn1	de	L	f	a	h	Z	Z1	
25	25	39	33	15	11	60	53	111	95
32	32	44	44	28	10	48	64	94	105
40	40	54	49	37	11	57	73	112	175
50	50	66	55	36	12	62	81	128	300
63	63	81	61	32	13	72	94	153	420
75	75	96	64	29	18	75	113	176	700
90	90	116	70	37	18	85	125	202	1170
110	110	141	76	39	20	84	141	233	1840
125	125	161	79	42	19	100	156	269	2800
140	140	174	85	38	20	121	150	308	3200
160	160	206	89	51	20	127	184	350	5570
180	180	227	105	48	23	130	188	368	5810
200	200	252	112	55	23	135	205	400	7590
225	225	278	120	50	37	144	227	442	9950
250	250	307	127	63	34	155	250	491	13460
315	315	387	145	54	46	180	292	410	24700

SALDABILITÀ SU TUBO/RACCORDO PE 100		
dn	SDR 17	SDR 11
25		● ▲
32	● ▲	●
40	● ▲	●
50	●	●
63	●	●
75	●	●
90	●	●
110	●	●
125	●	●
140	●	●
160	●	●
180	●	●
200	●	●
225	●	●
250	●	●
315	●	●

● saldabile solo con saldatrici polivalenti
 ● saldabile solo con saldatrici monovalenti Serie Euro
 ▲ minimo spessore saldabile 3 mm

- Stampato in PE 100-RC
- Assolutamente obbligatorio utilizzo collare allineatore per tutti i diametri
- Assolutamente obbligatoria la raschiatura dei tubi/raccordi

COD. 21.22.16

TE 90° RIDOTTO ELETTRISALDABILE

SDR 11 - PN 16

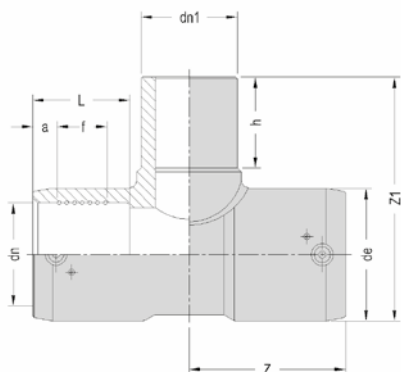

DIMENSIONI									PESI
dn	dn1	de	L	f	a	h	Z	Z1	
90	63	116	70	37	18	75	125	197	1060
110	63	141	76	39	20	75	141	221	1670
110	90	141	76	39	20	84	141	231	1750
160	63	206	89	51	20	75	184	294	4630
160	90	206	89	51	20	84	184	304	4700
160	110	206	89	51	20	85	184	305	4780

SALDABILITÀ SU TUBO/RACCORDO PE 100			
dn	dn1	SDR 17	SDR 11
90	63	•	•
110	63	•	•
110	90	•	•
160	63	•	•
160	90	•	•
160	110	•	•

— Stampato in PE 100-RC

— Assolutamente obbligatorio utilizzo collare allineatore per tutti i diametri

— Assolutamente obbligatoria la raschiatura dei tubi/raccordi

COD. 21.36.16 TAPPO ELETTRISALDABILE

SDR 11 - PN 16

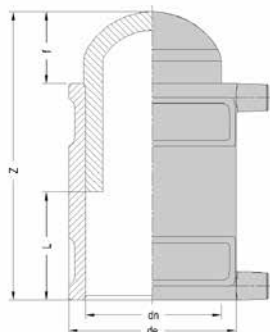

DIMENSIONI					PESI
dn	de	f	L	Z	
32	46	21	38	99	97
40	56	24	44	113	145
50	68	25	49	124	205
63	82	25	55	136	310
75	93	28	61	149	420
90	113	34	66	165	655
110	137	48	70	188	1050
125	152	46	76	198	1440
140	170	43	82	206	1900
160	198	48	86	220	2460
180	223	50	100	250	3635

dn	SALDABILITÀ SU TUBO/RACCORDO PE 100		
	SDR 26	SDR 17	SDR 11
32		● ▲	●
40		● ▲	●
50		●	●
63		●	●
75		●	●
90	●	●	●
110	●	●	●
125	●	●	●
140	●	●	●
160	●	●	●
180	●	●	●

● saldabile solo con saldatrici monovalenti Serie Euro
▲ minimo spessore saldabile 3 mm

COD. 21.36.25 TAPPO ELETTRISALDABILE

SDR 7,4 - PN 25

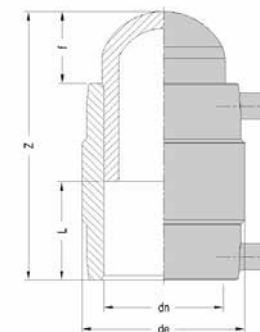

DIMENSIONI					PESI
dn	de	f	L	Z	
20	33	26	33	94	60
25	38	35	33	105	75
32	46	19	38	99	104
40	56	24	44	114	155
50	68	25	49	125	250
63	82	26	55	137	360
75	99	29	60	149	550
90	116	35	65	165	850
110	145	48	70	188	1400
125	163	46	76	197	1800
140	183	44	81	205	2400
160	207	48	86	220	3355

dn	SALDABILITÀ SU TUBO/RACCORDO PE 100				
	SDR 26	SDR 17	SDR 11	SDR 9	SDR 7,4
20			● ▲	● ▲	●
25			● ▲	●	●
32		● ▲	●	●	●
40		● ▲	●	●	●
50		●	●	●	●
63		●	●	●	●
75		●	●	●	●
90	●	●	●	●	●
110	●	●	●	●	●
125	●	●	●	●	●
140	●	●	●	●	●
160	●	●	●	●	●

● saldabile solo con saldatrici monovalenti Serie Euro
▲ minimo spessore saldabile 3 mm

COD. 21.51.16

RIDUZIONE ELETTRISALDABILE

SDR 11 - PN 16

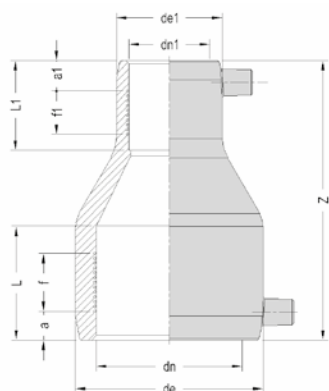

DIMENSIONI											PESI
dn	dn1	de	de1	L	L1	f	f1	a	a1	Z	
25	20	37	32	41	41	21	21	11	11	86	45
32	20	44	32	44	41	24	21	11	11	98	58
32	25	45	37	44	40	24	21	11	11	91	66
40	20	53	33	48	40	24	20	12	12	109	90
40	25	53	37	49	40	22	19	12	12	105	92
40	32	53	45	49	43	24	24	12	12	100	87
50	25	65	37	54	40	29	19	13	13	120	125
50	32	65	44	54	43	26	19	13	13	117	119
50	40	65	54	54	48	29	24	15	13	113	131
63	32	80	45	63	44	25	19	15	15	140	196
63	40	80	54	61	48	30	23	16	15	140	207
63	50	80	65	61	54	27	27	16	15	141	233
75	50	97	68	70	55	34	29	18	18	154	365
75	63	97	81	75	62	34	33	13	13	160	405
90	50	117	66	79	55	45	25	18	16	185	555
90	63	115	81	77	62	45	33	15	13	160	515
90	75	115	97	81	60	39	30	18	18	159	550
110	63	144	83	79	63	40	33	20	15	201	905
110	90	141	115	87	77	41	39	19	18	181	860
125	90	162	118	78	68	42	34	22	17	177	1100
125	110	162	144	79	73	33	36	22	20	164	1225
160	90	209	119	90	79	50	50	23	17	233	2340
160	110	208	144	95	82	48	37	25	20	218	2400
160	125	208	162	98	87	47	30	26	21	208	2505
180	125	229	165	103	79	46	39	29	15	254	3140
200	160	254	228	110	96	45	38	35	29	265	4000
225	160	277	198	120	96	45	38	35	29	300	4600
225	200	277	249	120	112	45	45	37	32	280	4800
250	225	307	277	127	120	53	45	37	35	275	6000
315	250	387	308	145	127	54	53	49	37	370	12100

SALDABILITÀ SU TUBO/RACCORDO PE 100			
dn	dn1	SDR 17	SDR 11
25	20		● ▲
32	20		● ▲
32	25		● ▲
40	20		● ▲
40	25		● ▲
40	32	● ▲	●
50	25		● ▲
50	32	● ▲	●
50	40	● ▲	●
63	32	● ▲	●
63	40	● ▲	●
63	50	●	●
75	50		●
75	63		●
90	50	●	●
90	63	●	●
90	75	●	●
110	63		●
110	90	●	●
125	90	●	●
125	110	●	●
160	90	●	●
160	110	●	●
160	125	●	●
180	125	●	●
200	160	●	●
225	160	●	●
225	200	●	●
250	225	●	●
315	250	●	●

- saldabile solo con saldatrici polivalenti
- saldabile solo con saldatrici monovalenti Serie Euro
- ▲ minimo spessore saldabile 3 mm

_ Stampato in PE 100-RC

_ Assolutamente obbligatorio utilizzo collare allineatore per tutti i diametri

_ Assolutamente obbligatoria la raschiatura dei tubi/raccordi

COD. 21.20.16 A

COLLARE DI DERIVAZIONE MONOBLOCCO

SDR 11 - PN 16



diam. 40x

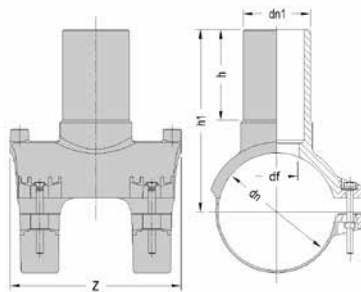
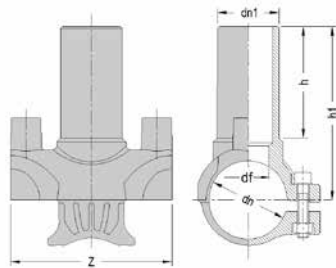

58

DIMENSIONI						PESI
dn	dn1	h	h1	Z	df	
40	20	65	99	84	13	100
40	25	65	100	84	17	100
40	32	65	101	84	25	100
63	20	60	110	110	13	130
63	25	60	110	110	17	140
63	32	65	112	110	25	150
63	40	65	115	110	32	170
63	50	80	135	110	38	180
90	20	60	122	125	13	230
90	25	60	127	125	17	235
90	32	65	131	125	25	240
90	40	65	131	125	32	245
90	50	80	151	125	38	270
90	63	85	160	125	48	320
110	25	60	137	162	17	338
110	32	65	141	162	25	350
110	40	65	141	162	32	350
110	50	80	161	162	38	385
110	63	85	170	162	48	435
125	25	60	147	162	17	■
125	32	65	150	162	25	■
125	40	65	150	162	32	■
125	50	80	171	162	38	■
125	63	85	183	162	48	■
160	25	60	169	162	17	■
160	32	65	169	162	25	■
160	40	65	173	162	32	■
160	50	80	189	162	38	■
160	63	85	204	162	48	■

df = diametro perforatore

SALDABILITÀ SU TUBO/RACCORDO PE 100		
dn	SDR 17	SDR 11
40x		●
63x	●	●
90x	●	●
110x	●	●
125x	●	●
160x	●	●

- saldabile solo con saldatrici monovalenti Serie Euro
- saldabile solo con:
 - saldatrici polivalenti
 - saldatrice monovalente Euro S1 plus
 - saldatrice monovalente Euro S1 previo aggiornamento

■ in preparazione

- Forare dopo completo raffreddamento
- Assolutamente obbligatoria la raschiatura del tubo nella zona di saldatura
- Utilizzare fresa a tazza compatibile con massimo diametro interno della derivazione (vedere df in tabella)

COD. 21.20.16

COLLARE DI DERIVAZIONE

SDR 11 - PN 16

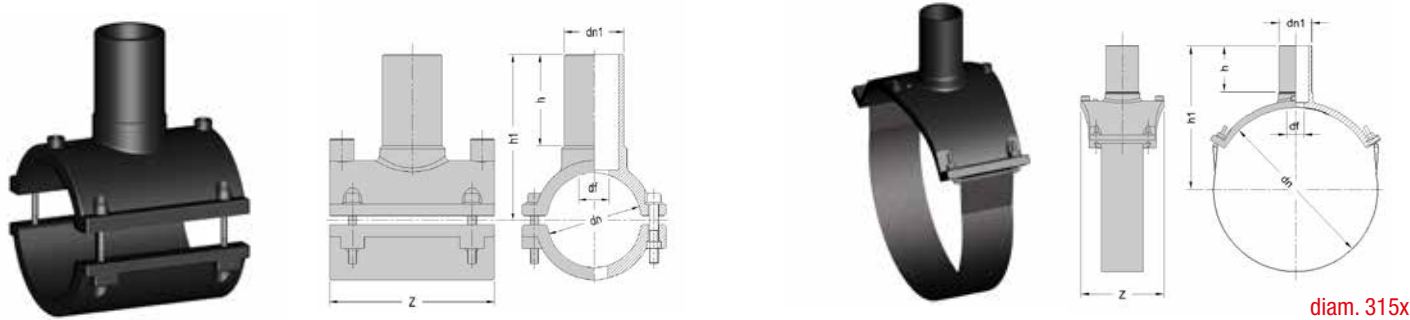

DIMENSIONI						PESI	
dn	dn1	h	h1	Z	df		
50	25	50	91	101	17	172	
50	32	55	95	101	25	180	
63	63	88	153	125	48	380	
75	25	65	123	125	17	400	
75	32	65	123	125	25	400	
75	40	70	128	125	32	450	
75	50	80	144	125	38	450	
75	63	90	159	125	48	500	
110	90	90	176	160	72	■	
125	25	56	143	160	17	900	
125	32	57	143	160	25	900	
125	40	62	147	160	32	950	
125	50	67	158	160	38	950	
125	63	75	173	160	48	1000	
125	90	93	191	190	72	1200	
140	25	65	159	160	17	1050	
140	32	65	159	160	25	1050	
140	40	70	163	160	32	1050	
140	50	80	179	160	38	1100	
140	63	90	194	160	48	1150	

■ in preparazione

DIMENSIONI						PESI	
dn	dn1	h	h1	Z	df		
160	25	65	169	160	17	700	
160	32	65	169	160	25	700	
160	40	73	173	160	32	700	
160	50	80	189	160	38	750	
160	63	90	204	160	48	800	
160	90	90	206	190	72	1570	
160	110	96	218	190	88	1950	
180	32	65	179	160	25	1550	
180	40	70	183	160	32	1600	
180	50	80	199	160	38	1650	
180	63	90	214	160	48	1650	
180	90	93	218	190	72	2050	
180	110	94	226	190	88	2350	
200	32	65	189	160	25	1800	
200	40	70	193	160	32	1800	
200	50	80	210	160	38	1850	
200	63	90	225	160	48	1850	
200	90	93	229	190	72	2350	
200	110	93	237	190	88	1930	

DIMENSIONI						PESI	
dn	dn1	h	h1	Z	df		
225	32	65	201	160	25	2000	
225	40	70	206	160	32	2050	
225	50	80	222	160	38	2050	
225	63	90	237	160	48	2100	
225	90	93	241	190	72	2500	
225	110	98	249	190	88	2700	
250	32	58	205	190	25	2550	
250	40	63	210	190	32	2550	
250	50	68	221	190	38	2600	
250	63	77	234	190	48	2650	
250	90	93	254	190	72	3100	
250	110	98	262	190	88	3300	
315	32	62	246	160	48	895	
315	63	88	277	160	72	1055	
315	110	95	288	190	88	1150	

df = diametro perforatore
con clip di rinforzo in acciaio

SALDABILITÀ SU TUBO/RACCORDO PE 100			
dn	SDR 26	SDR 17	SDR 11
50x			●
63x			●
75x		●	●
125x		●	●
140x		●	●
160x	●	●	●
180x	●	●	●
200x	●	●	●
225x	●	●	●
250x	●	●	●
315x	●	●	●

- saldabile solo con saldatrici monovalenti Serie Euro
- saldabile solo con saldatrici polivalenti

- Forare dopo completo raffreddamento
- Assolutamente obbligatoria la raschiatura del tubo nella zona di saldatura

- Utilizzare fresa a tazza compatibile con massimo diametro interno della derivazione (vedere df in tabella)
- Diametri 50x20 - 180x25 - 200x25 - 225x25 - kit collare con riduzione elettrosaldabile

COD. 21.30.16 A

COLLARE DI DERIVAZIONE IN CARICO MONOBLOCCO

SDR 11 - PN 16

60



diam. 40x

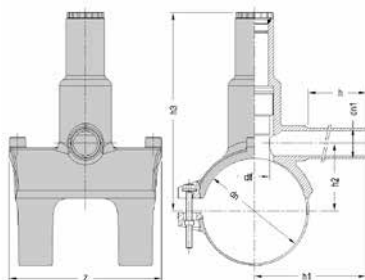
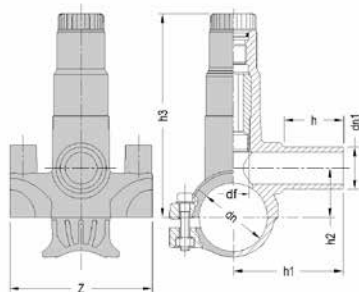

DIMENSIONI									PESI
dn	dn1	h	h1	h2	h3	Z	df		
40	20	66	96	29	110	84	18	200	
40	25	66	96	29	110	84	18	200	
40	32	66	96	29	110	84	18	200	
63	20	77	114	43	157	110	25	315	
63	25	77	114	43	157	110	25	330	
63	32	77	114	43	157	110	25	335	
63	40	77	118	48	157	110	30	370	
63	50	81	122	48	157	110	30	390	
63	63	95	124	48	157	110	30	430	
90	20	77	130	60	195	126	32	415	
90	25	77	130	60	195	126	32	435	
90	32	77	135	60	195	126	32	445	
90	40	77	138	60	195	126	32	470	
90	50	81	143	60	195	126	32	490	
90	63	113	145	60	195	126	32	530	
110	20	77	130	71	208	162	32	583	
110	25	77	130	71	208	162	32	587	
110	32	77	135	71	208	162	32	593	
110	40	77	139	71	208	162	32	619	
110	50	81	144	71	208	162	32	647	
110	63	113	148	71	208	162	32	675	
125	25	77	130	87	213	162	32	■	
125	32	77	130	87	213	162	32	■	
125	40	77	139	87	213	162	32	■	
125	50	81	144	87	213	162	32	■	
125	63	113	148	87	213	162	32	■	
160	25	77	130	98	233	162	32	■	
160	32	77	130	98	233	162	32	■	
160	40	77	139	98	233	162	32	■	
160	50	81	144	98	233	162	32	■	
160	63	113	148	98	233	162	32	■	

df = diametro perforatore

SALDABILITÀ SU TUBO/RACCORDO PE 100

dn	SDR 17	SDR 11
40x		●
63x	●	●
90x	●	●
110x	●	●
125x	●	●
160x	●	●

- saldabile solo con saldatrici monovalenti Serie Euro
- saldabile solo con:
 - saldatrici polivalenti
 - saldatrice monovalente Euro S1 plus
 - saldatrice monovalente Euro S1 previo aggiornamento

■ in preparazione

- _ Forare dopo completo raffreddamento
- _ Utilizzabile per interventi su condotte in esercizio gas 🔥 e acqua 💧
- _ Assolutamente obbligatoria la raschiatura del tubo nella zona di saldatura

- _ Nessun trafilemento dalla fresa durante la foratura (escluso dn 40x)
- _ Fresa dotata di fine corsa superiore
- _ Possibilità di sigillare la chiusura mediante tappo elettrosaldabile (escluso dn 40)

COD. 21.30.16

COLLARE DI DERIVAZIONE IN CARICO

SDR 11 - PN 16

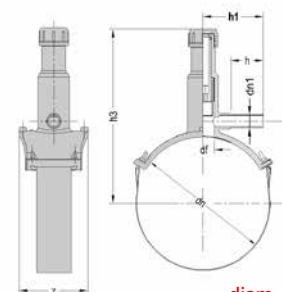
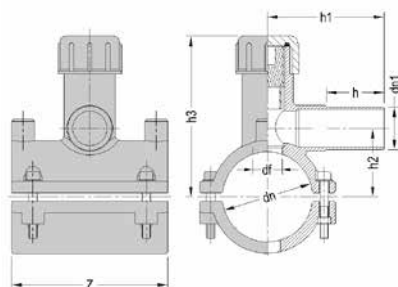

diam. 315x

DIMENSIONI								PESI	
dn	dn1	h	h1	h2	h3	Z	df		
50	20	62	99	37	102	102	18	258	
50	25	62	99	37	102	102	18	265	
50	32	78	99	37	102	102	18	269	
75	20	70	114	63	133	125	25	600	
75	25	70	114	63	133	125	25	600	
75	32	70	130	74	133	125	25	600	
75	40	72	144	63	133	125	25	650	
75	50	72	148	63	160	125	30	750	
75	63	93	148	63	160	125	30	850	
125	20	70	114	87	165	160	25	1100	
125	25	70	114	87	165	160	25	1100	
125	32	70	130	84	165	160	25	1100	
125	40	72	144	87	165	160	25	1200	
125	50	72	148	87	187	160	30	1300	
125	63	83	148	87	187	160	30	1350	
140	20	70	114	96	165	160	25	1200	
140	25	70	114	96	165	160	25	1250	
140	32	70	130	96	165	160	25	1250	
140	40	72	144	96	165	160	25	1250	
140	50	72	148	96	167	160	30	1400	
140	63	73	148	96	167	160	30	1450	

DIMENSIONI								PESI	
dn	dn1	h	h1	h2	h3	Z	df		
160	20	70	114	108	184	160	25	850	
160	25	70	114	104	184	160	25	850	
160	32	70	130	105	185	160	25	900	
160	40	72	144	104	185	160	25	950	
160	50	72	148	104	208	160	30	1050	
160	63	72	148	104	208	160	30	1100	
180	20	70	114	110	192	160	25	1750	
180	25	70	114	110	192	160	25	1750	
180	32	70	130	110	192	160	25	1750	
180	40	72	144	110	192	160	25	1800	
180	50	72	148	110	194	160	30	1900	
180	63	72	148	110	194	160	30	1950	
200	20	70	114	126	204	160	25	1850	
200	25	70	114	126	204	160	25	1850	
200	32	70	130	126	204	160	25	1850	
200	40	72	144	126	204	160	25	1900	
200	50	72	148	126	194	160	30	2000	
200	63	64	148	126	194	160	30	2100	

DIMENSIONI								PESI	
dn	dn1	h	h1	h2	h3	Z	df		
225	20	70	114	140	216	160	25	2000	
225	25	70	114	140	216	160	25	2050	
225	32	70	130	140	216	160	25	2050	
225	40	72	144	140	216	160	25	2100	
225	50	72	148	140	218	160	30	2250	
225	63	64	148	140	218	160	30	2300	
250	20	70	114	151	264	160	25	2450	
250	25	70	114	151	264	160	25	2450	
250	32	70	130	151	266	160	30	2600	
250	40	72	144	151	266	160	30	2650	
250	50	72	148	151	266	160	30	2650	
250	63	64	148	151	266	160	30	2700	
315	32	77	142	194	411	160	44	1250	
315	63	120	166	194	411	160	44	1300	

df = diametro perforatore

SALDABILITÀ SU TUBO/RACCORDO PE 100			
dn	SDR 26	SDR 17	SDR 11
50x			●
75x		●	●
125x		●	●
140x		●	●
160x	●	●	●
180x	●	●	●
200x	●	●	●
225x	●	●	●
250x	●	●	●
315x	●	●	●

- saldabile solo con saldatrici monovalenti Serie Euro
- saldabile solo con saldatrici polivalenti

- Forare dopo completo raffreddamento
- Utilizzabile per interventi su condotte in esercizio gas 🔥 e acqua 💧
- Assolutamente obbligatoria la raschiatura del tubo nella zona di saldatura
- Non asportare la fresa dopo la foratura

COD. 21.25.16

COLLARE DI DERIVAZIONE GRANDE DIAMETRO

SDR 11 - PN 16

62



DIMENSIONI						PESI
dn	dn1	h	h1	Z	df	
315	160	125	318	300	101	■
315	225	150	348	360	157	■
400	160	125	365	300	101	■
400	225	150	395	410	157	■

SALDABILITÀ SU TUBO/RACCORDO PE 100			
dn	SDR 26	SDR 17	SDR 11
315x	●	●	●
400x	●	●	●

● saldabile solo con saldatrici polivalenti

df = diametro perforatore

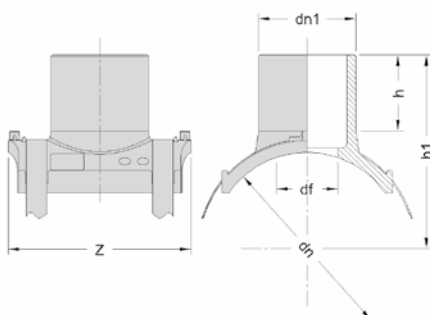

■ in preparazione

- Forare dopo completo raffreddamento
- Assolutamente obbligatoria la raschiatura del tubo nella zona di saldatura
- Utilizzare fresa a tazza compatibile con massimo diametro interno della derivazione (vedere df in tabella)

COD. 21.73.16

COLLARE DI DERIVAZIONE IN CARICO CON VALVOLA

SDR 11 - PN 16

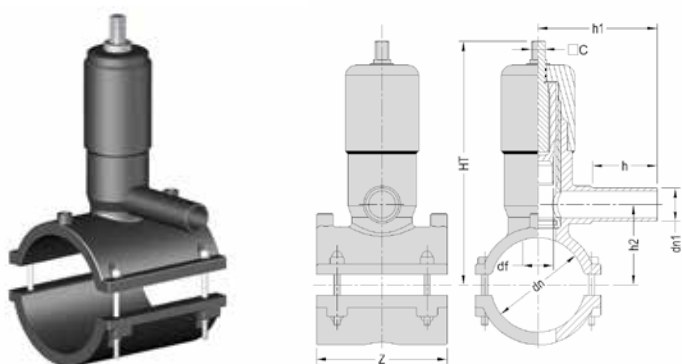

□C = chiave quadra

- Forare dopo completo raffreddamento
- Utilizzabile per interventi su condotte in esercizio gas 🔥 e acqua 💧
- Assolutamente obbligatoria la raschiatura del tubo nella zona di saldatura
- Con funzione di valvola di chiusura integrata
- Asta di manovra con attacco quadro conico da 13/15 mm

DIMENSIONI								PESI
dn	dn1	h	h1	h2	HT	Z	df	
75	32	80	128	74	260	125	30	2100
75	63	93	147	63	260	125	30	2200
90	32	80	128	70	267	125	30	2150
90	63	93	147	73	267	125	30	2250
110	32	80	128	69	278	160	30	2500
110	63	83	147	69	278	160	30	2600
125	32	80	128	84	285	160	30	2550
125	63	83	147	87	285	160	30	2700
140	32	83	128	96	293	160	30	2700
140	63	73	147	96	293	160	30	2800
160	32	80	128	104	303	160	30	2900
160	63	72	147	104	303	160	30	3000
180	32	80	128	110	313	160	30	3200
180	63	72	147	110	313	160	30	3350
200	32	80	128	126	323	160	30	3400
200	63	64	147	126	323	160	30	3450
225	32	80	128	140	336	160	30	3600
225	63	64	147	140	336	160	30	3650
250	32	80	128	151	349	160	30	4000
250	63	64	147	151	349	160	30	4100

df = diametro perforatore

SALDABILITÀ SU TUBO/RACCORDO PE 100		
dn	SDR 17	SDR 11
75x	●	●
90x	●	●
110x	●	●
125x	●	●
140x	●	●
160x	●	●
180x	●	●
200x	●	●
225x	●	●
250x	●	●

COD. 21.73.50

ASTA DI MANOVRA FISSA CON TUBO DI PROTEZIONE



LUNGHEZZA (m)
0,75
1,25
1,50

COD. 21.73.60

ASTA DI MANOVRA TELESCOPICA CON TUBO DI PROTEZIONE



LUNGHEZZA (m)
0,80 - 1,20
0,90 - 1,50
1,10 - 1,90
1,40 - 2,50



SALDATRICI PER ELETTROFUSIONE

SALDATRICE POLIVALENTE //

COD. 12.19 SPP

SALDATRICE POLIVALENTE EURO SP1 PLUS



La saldatrice modello Euro SP1 plus è una macchina polivalente idonea alla saldatura di tutti i raccordi elettrosaldabili fino al diametro d. 630. Consente all'operatore di lavorare con tensione antinfortunistica inferiore a 50 Volt ed è stata costruita in conformità alle norme UNI 10566 e ISO 12176-2, nonché provvista di marchio CE.

L'energia di saldatura è regolata in maniera **automatica**, mediante lettura del codice a barre tramite lettore scanner o digitazione manuale delle 24 cifre poste sotto il codice a barre, oppure in maniera **manuale**, mediante impostazione della tensione e del tempo di saldatura. In maniera automatica (scanner o 24 cifre) l'energia di saldatura è regolata dalla temperatura ambiente.

La saldatrice modello Euro SP1 plus adotta la tecnologia switching, che consente di renderla leggera e compatta.

Un display e la tastiera intuitiva guidano l'operatore in tutte le fasi operative della programmazione, visualizzando l'andamento della temperatura ambiente, la tensione e la corrente di saldatura, il tempo di ciclo, il numero progressivo delle saldature eseguite e gli eventuali messaggi di errore o malfunzionamento.

In fase di accensione viene misurata e visualizzata la tensione di alimentazione per opportuno controllo.

La saldatrice modello Euro SP1 plus è abilitata alla memorizzazione del codice operatore, della localizzazione del cantiere, della data e ora della saldatura e dei parametri di saldatura.

Lo scanner è abilitato alla lettura dei codici di tracciabilità del raccordo e dei tubi e consente la massima facilità operativa in tutte le condizioni di cantiere.

La saldatrice modello Euro SP1 plus è dotata di porta per interfaccia USB (chiavetta fornita in dotazione) e di porta seriale per consentire il trasferimento su PC dei dati di saldatura, i quali potranno essere in seguito utilizzati tramite DBManager Cloud per la gestione delle operazioni di stampa e archiviazione.

La saldatrice deve essere sottoposta a revisione periodica (biennale) secondo quanto previsto dal fabbricante e dalle norme UNI 10566 e ISO 12176-2.

CARATTERISTICHE

tensione di alimentazione	230V -20% / +15%
frequenza di alimentazione	50/60 Hz
tensione di saldatura	8 ÷ 48 V
corrente di spunto	110 Amp
corrente di saldatura all'80%	80 Amp
assorbimento massimo	4500 W
temperatura di funzionamento	-10 °C +45 °C
porte di connessione	USB/host - seriale RS/232
grado di protezione	IP 54
campo d'impiego	20 ÷ 630 mm
modi operativi	lettura codice a barre e impostazione manuale
codici a barre utilizzabili per la saldatura ISO 13950	saldatura - interleaved 2.5/24 digit
codici a barre tracciabilità ISO 12176/3/4	operatore - interleaved 2.5/30 digit tracciabilità - 128/26/40 digit
sistema di lettura codice a barre	scanner
sistema manuale	impostazione: tempo e tensione o sequenza 24 digit del codice a barre
capacità di memoria cicli saldatura	n. 1600
connettori	4.0 mm
adattatori in dotazione	4.7 mm
dimensioni LxPxH	32x26x38 cm
peso	17 kg
accessori a richiesta	GPS cassa in legno per il trasporto

COD. 12.19 MID

SALDATRICE POLIVALENTE EURO MIDI



La saldatrice modello Euro Midi è una macchina polivalente idonea alla saldatura di tutti i raccordi elettrosaldabili fino al diametro d. 400. Consente all'operatore di lavorare con tensione antinfortunistica inferiore a 50 Volt ed è stata costruita in conformità alle norme UNI 10566 e ISO 12176-2, nonché provvista di marchio CE.

L'energia di saldatura è regolata in maniera **automatica**, mediante lettura del codice a barre tramite lettore scanner o digitazione manuale delle 24 cifre poste sotto il codice a barre, oppure in maniera **manuale**, mediante impostazione della tensione e del tempo di saldatura. In maniera automatica (scanner o 24 cifre) l'energia di saldatura è regolata dalla temperatura ambiente.

Un display e la tastiera intuitiva guidano l'operatore in tutte le fasi operative della programmazione, visualizzando l'andamento della temperatura ambiente, la tensione di saldatura, il tempo di ciclo, il numero progressivo delle saldature eseguite e gli eventuali messaggi di errore o malfunzionamento.

In fase di accensione viene misurata e visualizzata la tensione di alimentazione per opportuno controllo.

La saldatrice modello Midi è abilitata alla memorizzazione del codice operatore, della localizzazione del cantiere, della data e ora della saldatura e dei parametri di saldatura.

Lo scanner è abilitato alla lettura dei codici di tracciabilità del raccordo e dei tubi e consente la massima facilità operativa in tutte le condizioni di cantiere.

La saldatrice modello Midi è dotata di porta per interfaccia USB (chiavetta non fornita in dotazione) per consentire il trasferimento su PC dei rapporti di saldatura in formato PDF.

La saldatrice deve essere sottoposta a revisione periodica (biennale) secondo quanto previsto dal fabbricante e dalle norme UNI 10566 e ISO 12176-2.

CARATTERISTICHE

tensione di alimentazione	230V +/-15%
frequenza di alimentazione	50/60 Hz
tensione di saldatura	8 ÷ 48 V
corrente di spunto	100 Amp
corrente di saldatura al 60%	75 Amp
assorbimento massimo	4600 W
temperatura di funzionamento	-10 °C +45 °C
porta di connessione	USB/host
grado di protezione	IP 54
campo d'impiego	20 ÷ 400 mm
modi operativi	lettura codice a barre e impostazione manuale
codici a barre utilizzabili per la saldatura ISO 13950	saldatura - interleaved 2.5/24 digit
codici a barre tracciabilità ISO 12176/3/4	operatore - interleaved 2.5/30 digit tracciabilità - 128/26/40 digit
sistema di lettura codice a barre	scanner
sistema manuale	impostazione: tempo e tensione o sequenza 24 digit del codice a barre
capacità di memoria cicli saldatura	n. 1000
connettori	4.0 mm
adattatori in dotazione	4.7 mm
dimensioni LxPxH	25x32x26 cm
peso	19 kg
accessori a richiesta	cassa in legno per il trasporto

COD. 12.19 JUN

SALDATRICE POLIVALENTE EURO JUNIOR



La saldatrice modello Euro Junior è una macchina polivalente idonea alla saldatura di tutti i raccordi elettrosaldabili fino al diametro d.160. Consente all'operatore di lavorare con tensione antinfortunistica inferiore a 50 Volt ed è stata costruita in conformità alle norme UNI 10566 e ISO 12176-2, nonché provvista di marchio CE.

L'energia di saldatura è regolata in maniera **automatica**, mediante lettura del codice a barre tramite lettore scanner o digitazione manuale delle 24 cifre poste sotto il codice a barre, oppure in maniera **manuale**, mediante impostazione della tensione e del tempo di saldatura. In maniera automatica (scanner o 24 cifre) l'energia di saldatura è regolata dalla temperatura ambiente.

Un display e la tastiera intuitiva guidano l'operatore in tutte le fasi operative della programmazione, visualizzando l'andamento della temperatura ambiente, la tensione di saldatura, il tempo di ciclo, il numero progressivo delle saldature eseguite e gli eventuali messaggi di errore o malfunzionamento.

In fase di accensione viene misurata e visualizzata la tensione di alimentazione per opportuno controllo.

La saldatrice modello Junior è abilitata alla memorizzazione del codice operatore, della localizzazione del cantiere, della data e ora della saldatura e dei parametri di saldatura.

Lo scanner è abilitato alla lettura dei codici di tracciabilità del raccordo e dei tubi e consente la massima facilità operativa in tutte le condizioni di cantiere.

La saldatrice modello Junior è dotata di porta per interfaccia USB (chiavetta non fornita in dotazione) per consentire il trasferimento su PC dei rapporti di saldatura in formato PDF.

La saldatrice deve essere sottoposta a revisione periodica (biennale) secondo quanto previsto dal fabbricante e dalle norme UNI 10566 e ISO 12176-2.

CARATTERISTICHE

tensione di alimentazione	230V +/-15%
frequenza di alimentazione	50/60 Hz
tensione di saldatura	8 ÷ 42 V
corrente di spunto	60 Amp
corrente di saldatura al 60%	27 Amp
assorbimento massimo	2300 W
temperatura di funzionamento	-10 °C +45 °C
porta di connessione	USB/host
grado di protezione	IP 54
campo d'impiego	20 ÷ 160 mm
modi operativi	lettura codice a barre e impostazione manuale
codici a barre utilizzabili per la saldatura ISO 13950	saldatura - interleaved 2.5/24 digit
codici a barre tracciabilità ISO 12176/3/4	operatore - interleaved 2.5/30 digit tracciabilità - 128/26/40 digit
sistema di lettura codice a barre	scanner
sistema manuale	impostazione: tempo e tensione o sequenza 24 digit del codice a barre
capacità di memoria cicli saldatura	n. 500
connettori	4.0 mm
adattatori in dotazione	4.7 mm
dimensioni LxPxH	24x17x25 cm
peso	12 kg
accessori a richiesta	borsa per il trasporto cassa in legno per il trasporto

// CODICE A BARRE DI SALDATURA

È un sistema universalmente riconosciuto per “immagazzinare” informazioni e renderle “leggibili” ed interpretabili da appositi sistemi di lettura, quali scanner o penna ottica.

Per il sistema di saldatura ad elettrofusione del polietilene è stato codificato il BAR CODE tipo INTERLEAVED “2-in-5” a 24 cifre con carattere di controllo secondo la norma ISO 13950.

Le informazioni contenute nel codice, riportate su apposita etichetta, permettono alla saldatrice di individuare automaticamente le caratteristiche del raccordo da saldare ed agire di conseguenza. Il codice riporta quindi tutti i dati previsti dal costruttore e necessari all'impostazione del ciclo di saldatura: tipo di raccordo, diametro, tempo di saldatura e tempo di raffreddamento, chiave di controllo di corretta lettura, chiave di identificazione.

Questo sistema si propone di evitare errori d'impostazione da parte dell'operatore, che deve solamente acquisire i dati dal codice a barre e confermare manualmente la correttezza della lettura.

La garanzia di esatta lettura del codice è determinata dal carattere di controllo ed eventuali discordanze tra il raccordo connesso alla saldatrice e la lettura del codice sono evidenziate dalla macchina mediante segnalazione d'errore che inibisce la sequenza di saldatura.

// CODICE A BARRE DI TRACCIABILITÀ

È un sistema universalmente riconosciuto per “tracciare” le informazioni riguardanti i raccordi ed i tubi saldati (produttore, tipo di raccordo, lotto, materia prima del componente, sito di produzione, ecc.). Tutte queste informazioni sono contenute nel BAR CODE tipo CODE 128 a 26 cifre con carattere di controllo secondo ISO 12176-4.

La lettura del codice a barre tramite lettore ottico presente sulle saldatrici polivalenti consente di archiviare tutti i dati di tracciabilità nella macchina saldatrice ed il successivo trasferimento su PC, ottenendo una completa tracciabilità delle operazioni di saldatura dei raccordi.

ACCESSORI

COLLARE ALLINEATORE // TAGLIATUBO // RASCHIATUBO // DETERGENTE //

// COLLARE ALLINEATORE

Impedisce che, durante la fusione ed il successivo raffreddamento, la giunzione possa essere sollecitata da sforzi assiali e momenti flettenti, consente di correggere eventuali disassamenti tra le due estremità da saldare e di ripristinare la cilindricità delle parti da saldare, se ovalizzate.

L'allineatore è complementare alla saldatrice, in quanto il suo uso risulta indispensabile per la valida riuscita della giunzione.

L'uso di più allineatori in contemporanea influenza positivamente la velocità di posa.



COD. 12.32/45/54



COD. 12.62



COD. 12.65/66



COD. 12.67

COD. 12.32	collare allineatore con snodo a 4 ganasce diam. 63 mm completo di riduzioni per diam. 20-25-32-40-50 mm
COD. 12.45	collare allineatore con snodo a 4 ganasce diam. 125 mm completo di riduzioni per diam. 20-25-32-40-50-63-75-90-110 mm
COD. 12.54	collare allineatore con snodo a 4 ganasce diam. 225 mm
COD. 12.55	serie anelli riduzione diam. 140
COD. 12.56	serie anelli riduzione diam. 160
COD. 12.57	serie anelli riduzione diam. 180
COD. 12.58	serie anelli riduzione diam. 200
COD. 12.62	collare allineatore a cinghia diam. 140 - 630 mm
COD. 12.65	collare allineatore a snodo - tipo EASY-75 adatto per la saldatura diam. 20 ÷ 75 mm
COD. 12.66	collare allineatore a snodo - tipo EASY-125 adatto per la saldatura diam. 32 ÷ 125 mm
COD. 12.67	collare allineatore a snodo - tipo EASY-315 adatto per la saldatura diam. 140 ÷ 315 mm

// TAGLIATUBO

Per ottenere un valido taglio perpendicolare del tubo da saldare, si deve utilizzare un tagliatubo di tipo a rotella o ad utensile, ponendo attenzione alla scelta del modello che deve essere in relazione allo spessore del tubo.



COD. 15.39/40/41

// RASCHIATUBO

Per l'asportazione dello strato superficiale ossidato sui tubi e raccordi si impiegano raschietti manuali a lama dritta intercambiabile e raschiatubi di tipo meccanico che devono essere fissati sulla testa del tubo/raccordo.

L'utilizzo di quest'ultimo strumento richiede la perfetta planarità della testa del tubo, che si ottiene soltanto con l'impiego del tagliatubo.



COD. 15.44



COD. 15.42



COD. 15.47/48



COD. 15.49



COD. 15.51/52



COD. 15.45

TAGLIATUBO A ROTELLA

COD. 15.39	diam. 20 - 63 mm (max taglio spessore 7 mm)
COD. 15.40	diam. 50 - 125 mm (max taglio spessore 13 mm)
COD. 15.41	diam. 110 - 160 mm (max taglio spessore 16 mm)

RASCHIATORE MANUALE

COD. 15.42	lama utilizzabile su 4 lati ruotando/capovolgendo la lama stessa tramite vite centrale
------------	--

RASCHIATUBO

COD. 15.47	tipo PS-180 diam. 75 - 180 mm
COD. 15.48	tipo PS-400 diam. 125 - 400 mm
COD. 15.44	tipo RTC-315 diam. 75 - 315 mm
COD. 15.45	tipo a CATENA diam. 250 - 800 mm

RASCHIATUBO EURO-DRILL

COD. 15.49/20	diam. 20 mm
COD. 15.49/25	diam. 25 mm
COD. 15.49/32	diam. 32 mm
COD. 15.49/40	diam. 40 mm
COD. 15.49/50	diam. 50 mm
COD. 15.49/63	diam. 63 mm

RASCHIATUBO ORBITALE

COD. 15.51	tipo EURO 125 adatto per la raschiatura dei tubi da diam. 25 a 125 mm
COD. 15.52	tipo EURO 200 adatto per la raschiatura dei tubi da diam. 63 a 200 mm

// DETERGENTE

Detergente speciale per giunzioni in polietilene (PE) e polipropilene (PP)



COD. 15.50

natura chimica	miscela solventi alifatici
peso specifico	ca. 0,7 g/cm ³
confezione	nr. 8 bottiglie in plastica da 1 litro cad.

_ Detergente adatto per la pulizia nel processo di saldatura di tubi e raccordi





// SALDATRICI PER POLIFUSIONE TESTA/TESTA

La saldatrice testa/testa modello TE è costruita in conformità alla norma UNI 10565, nonché provvista di marchio CE e garantisce:

- una perfetta coassialità dei tubi a mezzo delle ganasce;
- una preparazione ineccepibile delle estremità dei tubi/raccordi a mezzo della fresa;
- un perfetto controllo della pressione di saldatura e della temperatura del termoelemento;
- la conformità alle prescrizioni legislative antinfortunistiche.

Ogni macchina può saldare più diametri; in funzione del diametro del tubo vengono inseriti nelle ganasce di base i corrispondenti anelli di riduzione.

È costituita da un corpo base sul quale sono montate le ganasce fisse e mobili. Le parti mobili, mosse idraulicamente, scorrono su due guide. La saldatrice è dotata di fresa spianatrice, termoelemento, centralina elettroidraulica con distributore e regolatore di pressione con manometro. Il termoelemento è costruito in modo da garantire un'uniformità di temperatura su tutta la superficie. Il controllo della temperatura è mantenuto da un termostato regolabile che garantisce una variazione massima di ± 2 °C della temperatura impostata. Le saldatrici sono provviste di spina industriale, protetta a norme IEC, 2 poli + terra 16A - 220 V.

La saldatrice deve essere sottoposta a revisione periodica (biennale) secondo quanto previsto dal fabbricante e dalla norma UNI 11732.

CARATTERISTICHE	TE 160	TE 200	TE 250	TE 315
Assorbimento massimo				
Centralina idraulica	370 W	370 W	370 W	750 W
Fresa	800 W	800 W	1000 W	1150 W
Termoelemento	1000 W	1420 W	2300 W	3000 W
Peso (kg)				
Corpo base	35,0	46,0	45,0	78,0
Centralina idraulica fresa	26,0	26,0	26,0	28,0
Fresa	11,0	13,0	14,5	27,0
Termoelemento	5,0	6,5	10,0	13,0
Tensione di alimentazione	230V \pm 10% - 50 Hz			





EURO

STANDARD

FILIALI // BRANCHES

EUROSTANDARD CHILE SA
Camino la Botella 499
PUDAHUEL SANTIAGO
CHILE

SIA EUROSTANDARD NORDIC
Katlakalna Iela, 9
LV-1073 RIGA
LATVIA

EUROSTANDARD AFRICA (PTY) LTD
Unit 12, Paramount Park
74 Siphosethu Road
4320 MOUNT EDGECOMBE - DURBAN
SOUTH AFRICA



EUROSTANDARD S.p.A.

Zona Industriale Lago 22
38038 Tesero (TN) - ITALIA
info@eurostandard.it
T +39 0462 811 211
F +39 0462 811 200
www.eurostandard.it